

D Schienensysteme

1.25 JOKER 95

F Systèmes de rail

1.25 JOKER 95

E Track Systems

1.25 JOKER 95































Legende

Légende / Legend







Seilführungsarten / Types de guidage de drisse / Types of Cord Operation

-  Schleuderschiene / Rail au jeté / Walk-Along Track
-  Seitliche Seilführung / Guidage de drisse latéral / Side Cord Operation
-  Untenliegende Seilführung / Guidage de drisse inférieur / Bottom Cord Operation
-  Innenliegende Seilführung / Guidage de drisse intérieur / Inboard Cord Operation
-  Obenliegende Seilführung / Guidage de drisse supérieur / Top Cord Operation
-  Doppelte, obenliegende Seilführung / Double guidage de drisse supérieur / Double Top Cord Operation























Maße & Gewichte / Dimensions & poids / Dimensions & Weight

-  Länge / Longueur / Length
-  Breite / Largeur / Width
-  Höhe / Hauteur / Height
-  Sonderlänge / Coupe sur mesure / Cut Length
-  Durchmesser / Diamètre / Diameter
-  Radius / Rayon / Radius
-  Stärke / Epaisseur / Thickness
-  Gewicht / Poids / Weight
-  Tragfähigkeit / Charge / Load capacity (ELL/R)
-  Rollenlänge, Seillänge / Longueur pièces, Longueur drisse / Roll Lengths, Rope Lengths
-  Zugstangenabstand / Distance entre crochets/points de suspension / Pipe Batten Distance
-  Rohrmodullänge / Largeur module / Tube Module Lengths
-  Max. Behangbreite / Largeur max. de la toile / Max. Screen Surface Width
-  Außenmaße Bildwand (b x h) / Ecran : dimensions extérieures (l x h) / Outside Screen Dimension (w x h)
-  Innenmaße Bildwand (b x h) / Ecran : dimensions intérieures (l x h) / Inside Screen Dimension (w x h)
-  Trommelaufnahme / Support de tambour / Reel Winding
-  Spannweg / Course de tension / Tensioning Travel
-  Abhängeabstand / Distance de suspension / Suspension Distance
-  Einbauraum / Volume de montage nécessaire / Integration Clearance
-  Farben / Coloris / Colours
-  Nach Kundenwunsch / Selon demande du client / Custom fit on demand

Antriebe / Systèmes d'entraînement / Motors

-  Walk-Along
-  Handantriebe / Entraînement manuel / Manual Operation
-  TRAC-DRIVE
-  FRICTION-DRIVE
-  Zahnriemenantriebe / Systèmes d'entraînement par courroie crantée / Timing Belt Drive
-  Kettenantriebe / Systèmes d'entraînement par chaîne / Chain Drive

Sonstiges / Divers / Other

-  Zuggeschwindigkeit / Vitesse de tirage / Curtain Speed
-  Zugkraft / Force de traction / Drag Force
-  Hubgeschwindigkeit / Vitesse de levage / Lifting Speed
-  Hubhöhe / Hauteur de levage / Stroke
-  Verpackungseinheit / Unité de conditionnement / Packing Unit
-  Informationen / Informations / Information
-  Zusätzliche Hinweise / Informations complémentaires / Additional Information
-  Bedienungsanleitung / Mode d'emploi / Instruction Manual
-  Leistung / Puissance / Power
-  Aufprojektion / Projection face / Front Projection
-  Rückprojektion / Rétroprojection / Rear Projection
-  Betrachtungswinkel in Grad / Angle de vision en degrés / Viewing Angle in Degrees
-  Leuchtdichtefaktor β (DIN 19045), horizontal / Degré de luminance β (DIN 19045), horizontal / Gain (DIN 19045), horizontal
-  Material / Matériau / Material
-  Baustoffklasse / Classement au feu / Flame Retardant Classification
-  Mit Akustikzertifikat / Avec certificat acoustique / Acoustic Certificate Available
-  Anzahl Stromabnehmer / Nombre de collecteurs / Number of Contactors
-  Einschaltdauer Motor (Kurzzeitbetrieb, konstante Belastung) / Facteur de marche moteur (intervalles d'utilisation courts, charge constante) / Duty Cycle (short intervals, constant load)
-  Mit Schutzkasten, zweilagig / Avec carter, double couche / With Protective Box, two layers
-  Ohne Schutzkasten, zweilagig / Sans carter, double couche / Without Protective Box, two layers
-  Anschlusswerte Motor / Caractéristiques électr. moteur / Motor Voltage
-  Schutzart / Indice de protection / Degree of protection (IP-Code - EN 60529)



Kompakt, leise, stark

Compact, solide, silencieux / Compact, Silent, Heavy Duty Track System

JOKER 95 ist ein Vorhangschienensystem für mittelschwere bis schwere Vorhänge und Kulissenteile.

Einsatzbereiche:

- Schwere und extrem hohe Vorhänge, Dekorationsteile und Kulissen.
- Repertoire- und Tourneebetrieb.
- Automatisierte Dekorationen.

Montagearten:

- Deckenmontage.
- Rohrhakenmontage z.B. an Traversen oder Laststangen.
- Montage an Wandarmen.

Vorhangzugvarianten:

- Schleuderschiene.
- Seitliche Seilführung.
- Untenliegende Seilführung.
- Obenliegende Seilführung.
- Doppelte, obenliegende Seilführung.

Motorische Antriebe inklusive G-FRAME 54 Steuerung, für fixe und variable Geschwindigkeit:

- FRICTION-DRIVE an Schleuderschiene.
- TRAC-DRIVE für seitliche Seilführung, unten- und obenliegende Seilführung.

Abbildungen:

- 1 Schienenschnitt.
- 2 Perez Art Museum (PAMM) Miami, Florida / USA

JOKER 95 est un rail adapté pour des tissus d'un poids élevé, ou le déplacement de charges lourdes.

Applications :

- Rideaux très lourds / hauts, et éléments de décor d'un poids élevé.
- Montages rapides et fonctionnement efficace en tournée.
- Mouvements de décor automatisés.

Types de montage :

- Plafond / support solide.
- Par crochets sur tube (poutres, porteuses).
- Consoles murales.

Variantes de manoeuvre de rideau :

- Entraînement au jeté.
- Guidage de drisse latéral.
- Guidage de drisse inférieur.
- Guidage de drisse supérieur.
- Double guidage de drisse supérieur.

Entraînements motorisés et unité de commande type G-FRAME 54, pour vitesse fixe ou variable :

- FRICTION-DRIVE entraînement sans drisse.
- TRAC-DRIVE pour entraînement par guidage de drisse latéral / inférieur / supérieur.

Images :

- 1 Coupe du rail.
- 2 Perez Art Museum (PAMM) Miami, Floride / Etats-Unis

JOKER 95 is a curtain track system for medium and heavy duty curtains and scenery.

Fields of application:

- Heavy and extremely high curtains, set pieces and props.
- Repertoire theatre and touring productions.
- Automated scenery.

Installation:

- Direct ceiling mounting.
- Hook clamp installation for use on trusses and pipe battens.
- Wall mount bracket.

Curtain track options:

- Walk-along track.
- Side cord operation.
- Bottom cord operation.
- Top cord operation.
- Double top cord operation.

Motor options for use with G-FRAME 54 control system (fixed or variable speed):

- FRICTION-DRIVE for walk along tracks.
- TRAC-DRIVE for side cord, bottom cord and top cord operation.

Images:

- 1 Track section.
- 2 Perez Art Museum (PAMM) Miami, Florida / USA



JOKER 95

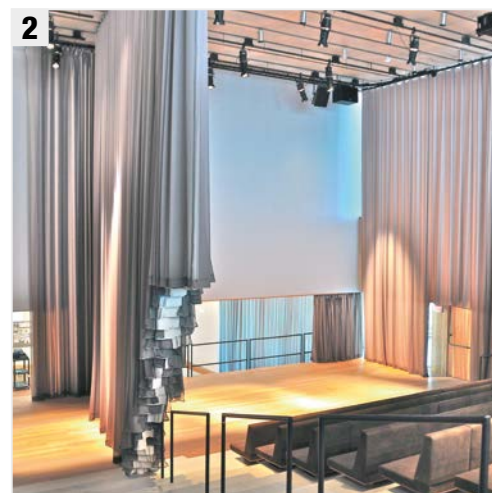
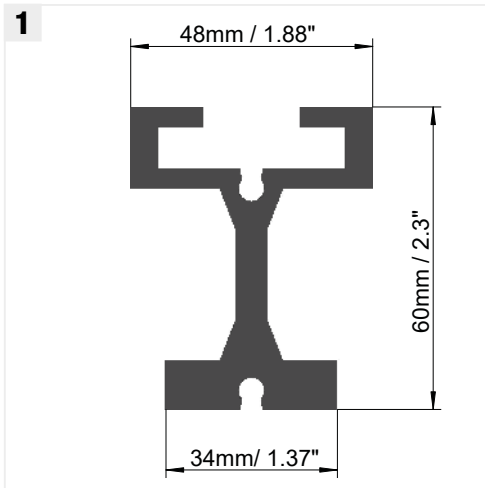



Vermaßung

Dimensions / Dimensioning

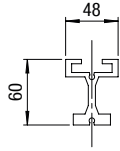

JOKER 95

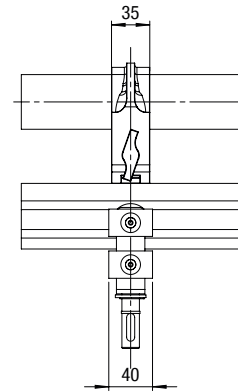
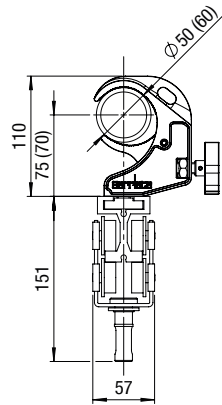

G-CLAMP Direktabhangung und 2-Rad Vorhang-Laufwagen / G-CLAMP fixation directe et Chariot simple 2+2 / G-CLAMP direct suspension and 2-Wheel Curtain Runner

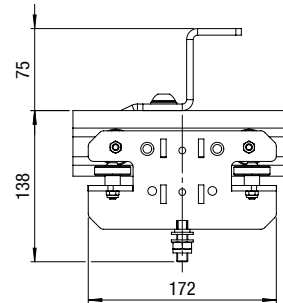
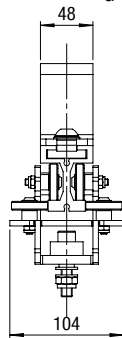

Abhangung fur seitliche Seilfuhrung und Schwerlastlaufwagen / Suspension pour guidage de drisse lateral et Conducteur HD / Suspension for side cord operation and Heavy Duty Runner

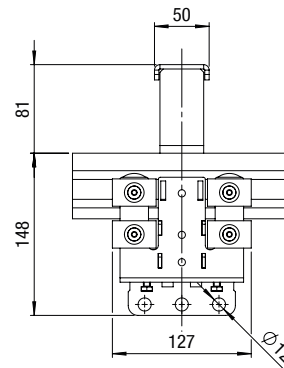
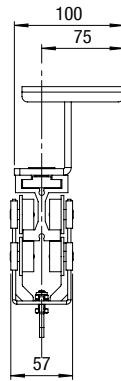

Abhangung fur obenliegende Seilfuhrung und Zugwagen / Suspension pour guidage de drisse superieur et Chariot conducteur / Suspension for top cord operation and Master Runner

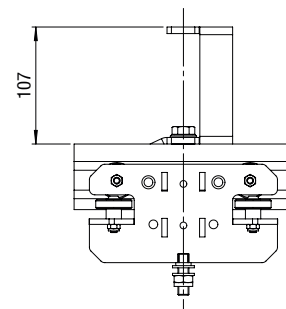
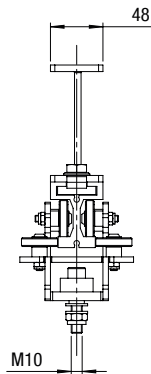

Abhangung fur doppelt obenliegende Seilfuhrung und Schwerlastlaufwagen / Suspension pour double guidage de drisse superieur et Chariot conducteur HD / Suspension for double top cord operation and Heavy Duty Runner

Alle Mae in mm / Toutes les dimensions en mm / All dimensions in mm



Referenzen

Références / References

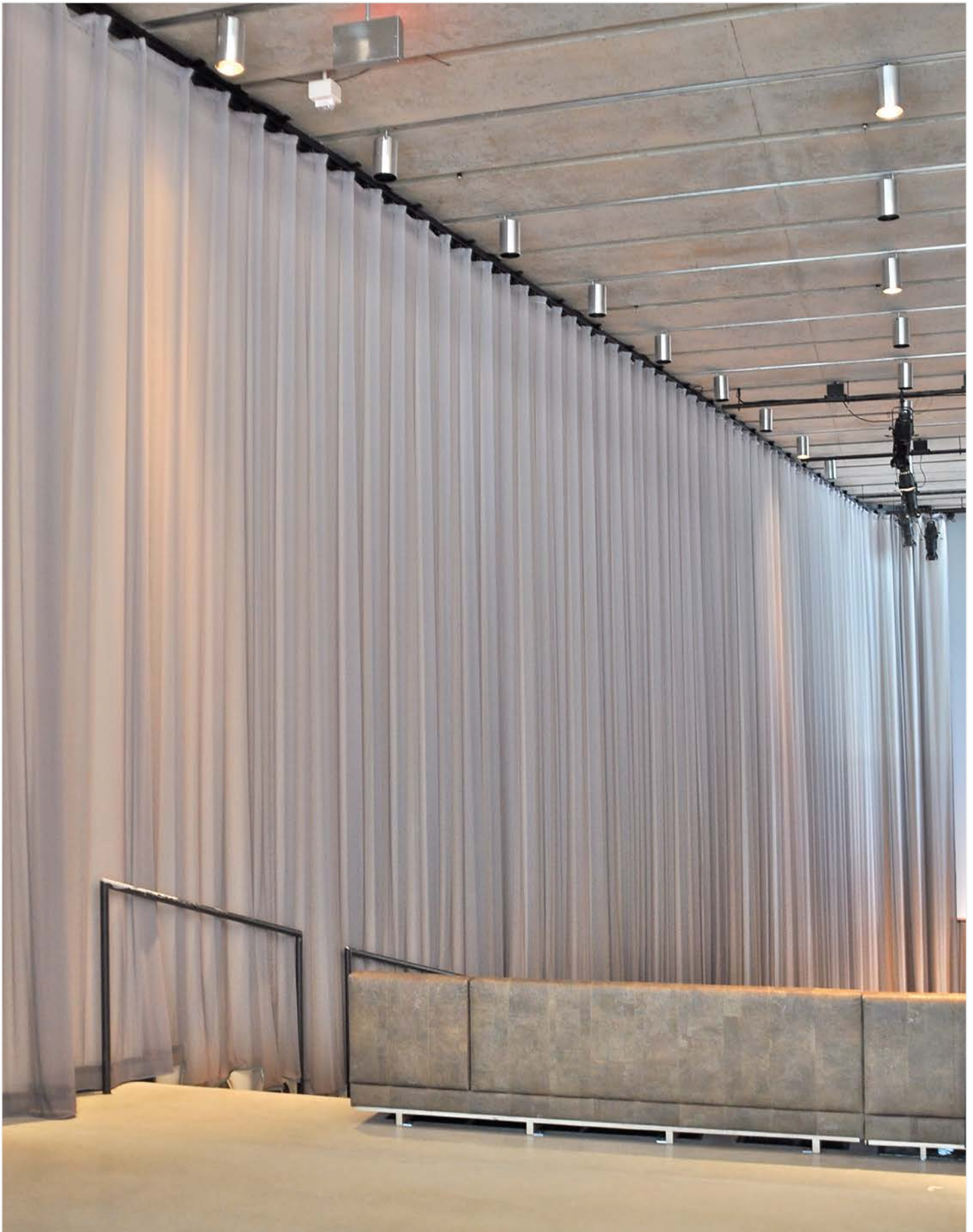

//Photo: Nick Pagliante / Perez Art Museum Miami (PAMM) – Miami, FL / USA / Motorised track system JOKER 95 with acoustic curtains

Technische Daten

Données techniques / Technical Data

Farben / Coloris / Colours		Schwarz oder natur eloxiert / Noir ou alu anodisé / Black or anodized silver
Gewicht / Poids / Weight		2.520 g/lfm (1.6 lbs/ft)
Profilbreite / Largeur du profilé / Profile width		48 mm (1.88")
Profilhöhe / Hauteur du profilé / Profile height		60 mm (2.36")
Profillängen / Longueur profilé / Length of Section		max. 6,0 m (19'8")
Min. Biegeradius / Rayon cintrage mini. / Min. Curve Radius		2,0 m (6'7")
2-Rad Vorhang-Laufwagen / Chariot simple 2+2 / 2-Wheel Curtain Runner		20 kg (44 lbs)
Rear-Fold-Laufwagen / Chariot anti-plis / Rear-Fold Runner		20 kg (44 lbs)
Zugwagen / Chariot conducteur / Master Runner		30 kg (66 lbs)
Schwerlastlaufwagen / Chariot conducteur HD / Heavy Duty Runner		80 kg (176 lbs)
Doppel-Schwerlastlaufwerk 150 / Conducteur HD 150 / Double Heavy Duty Carrier 150		150 kg (331 lbs)
Vierfach-Schwerlastlaufwerk 260 / Conducteur HD 260 / Fourfold Heavy Duty Carrier 260		260 kg (573 lbs)
Vorhang Stauraum pro 1lfm Schiene mit Laufwagenabstand 20 cm (ohne Zugwagen etc.) / Espace de rangement pour rideaux par mètre linéaire de rail avec un écartement de 20 cm entre les chariots (sans chariot de traction, etc.) / Curtain storage space per 1 running metre of rail with 20 cm carriage spacing (without master runner etc.)		20,0 cm (7.9")



Statische Prüfung im Einzelfall. Stützweiten beachten. /
 Vérification statique au cas par cas en fonction des portées réalisées. /
 Static analysis from case to case. Note distances between suspension points.

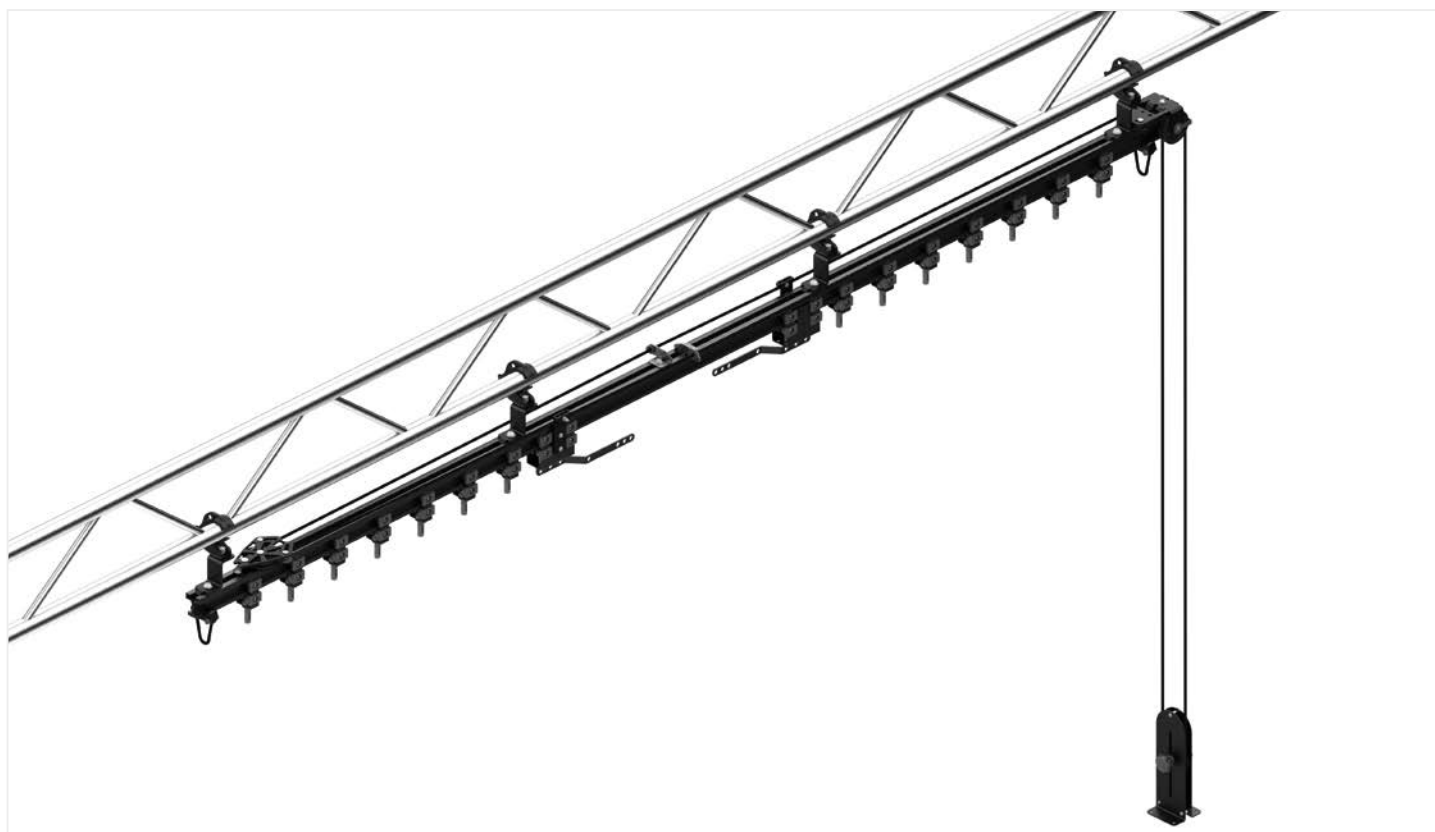



Belastungsdiagramme

Tableau des charges / Safe Working Load SWL

Alle Werte wurden mit 3-facher Sicherheit berechnet.

Toutes les charges sont calculées avec un facteur de sécurité de 3.

All values based on a safety coefficient of 3.

1.25 JOKER 95 Mit Einschub-Nutenstein / Avec écrou en T / With Slot Nut: 31250 00151

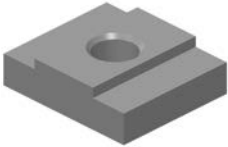
Abhängeabstand / Distance de suspension / Suspension Distance [m]	Punktlast / Charge ponctuelle / Point load [kg]	Streckenlast / Charge linéaire / Line load q [kg/m]	Verteilte Gesamtlast / Charge répartie / Uniformly distributed load F [kg]	
2,00 m (6.6')	67 kg (148 lbs)	36 kg/m (24.2 lbs/ft)	108 kg (238 lbs)	
1,75 m (5.7')	97 kg (214 lbs)	44 kg/m (29.6 lbs/ft)	110 kg (243 lbs)	
1,50 m (4.9')	101 kg (223 lbs)	55 kg/m (37.0 lbs/ft)	110 kg (243 lbs)	
1,25 m (4.1')	101 kg (223 lbs)	74 kg/m (49.7 lbs/ft)	111 kg (245 lbs)	
1,00 m (3.3')	101 kg (223 lbs)	111 kg/m (74.6 lbs/ft)	111 kg (245 lbs)	
0,50 m (1.6')	101 kg (223 lbs)	222 kg/m (149.2 lbs/ft)	111 kg (245 lbs)	

1.25 JOKER 95 Mit Schwerlast-Einschub-Nutenstein / Avec écrou HD / With Heavy Duty Slot Nut: 31250 00158

Abhängeabstand / Distance de suspension / Suspension Distance [m]	Punktlast / Charge ponctuelle / Point load [kg]	Streckenlast / Charge linéaire / Line load q [kg/m]	Verteilte Gesamtlast / Charge répartie / Uniformly distributed load F [kg]	
2,00 m (6.6')	67 kg (148 lbs)	36 kg/m (24.2 lbs/ft)	108 kg (238 lbs)	
1,75 m (5.7')	97 kg (214 lbs)	62 kg/m (41.7 lbs/ft)	155 kg (342 lbs)	
1,50 m (4.9')	151 kg (333 lbs)	121 kg/m (81.3 lbs/ft)	242 kg (534 lbs)	
1,25 m (4.1')	206 kg (454 lbs)	240 kg/m (161.3 lbs/ft)	360 kg (794 lbs)	
1,00 m (3.3')	309 kg (681 lbs)	361 kg/m (242.6 lbs/ft)	361 kg (796 lbs)	
0,50 m (1.6')	328 kg (723 lbs)	721 kg/m (484.5 lbs/ft)	361 kg (796 lbs)	

Übersicht Laufwagen

Vue d'ensemble chariots et conducteurs / Overview of Runners

1 2-Rad Vorhang-Laufwagen

- Schleuderschiene, seitliche-, untenliegende-, obenliegende-, doppelte, obenliegende Seilführung.
- Körper aus Stahl mit Puffern zur Anpralldämpfung.
- Je 2 Kugelgelagerte Trag- und Stützrollen mit Spurkranz und Hochleistungs-Kunststoff-Bandage für minimale Geräusentwicklung.
- Vorhangbefestigung an 360°-Kunststoff-Drehwirbel.
- Laufwagenabstand von 40 mm im Parkraum.

1 Chariot simple 2+2

- Patience au jeté, guidage de drisse latéral, guidage de drisse inférieur, guidage de drisse supérieur, double guidage de drisse supérieur.
- Châssis en acier avec amortisseurs anti-choc.
- 2 roulettes supérieures et inférieures sur roulement à billes, avec rebord et revêtement plastique spécial pour une émission de bruit minimale.
- Fixation du rideau sur émerillon plastique 360°.
- Espace de garage 40 mm.

1 2-Wheel Curtain Runner

- Walk Along Track, Side Cord Operation, Bottom Cord Operation, Top Cord Operation, Double Top Cord Operation.
- Steel body with rubber bumps to reduce stowage noise.
- 2 ball raced stabilizing and 2 contact flanged wheels with high-performance plastics tire for minimized noise emission.
- Curtain mounting on 360°-plastics-swivel.
- Bunched length optimized to 40 mm in stowage.



2 Rear-Fold-Laufwagen

- Untenliegende Seilführung.
- Rückfaltplättchen durch das sich der Vorhang beim Öffnen erst im Stauraum faltet.
- Körper aus Stahl mit Puffern zur Anpralldämpfung.
- Je 2 Kugelgelagerte Trag- und Stützrollen mit Spurkranz und Hochleistungs-Kunststoff-Bandage für minimale Geräusentwicklung.
- Vorhangbefestigung an 360°-Kunststoff-Drehwirbel.
- Laufwagenabstand von 50 mm im Parkraum.

2 Chariot anti-plis

- Guidage de drisse inférieur.
- Par le biais d'une platine percée et articulée, qui est fixée au chariot, le rideau ne se replie qu'en coulisse.
- Châssis en acier avec amortisseurs anti-choc.
- 2 roulettes supérieures et inférieures sur roulement à billes, avec rebord et revêtement plastique spécial pour une émission de bruit minimale.
- Fixation du rideau sur émerillon plastique 360°.
- Espace de garage 50 mm.

2 Rear-Fold Runner

- Bottom Cord Operation.
- Rear fold tag for off-stage stacking when opening.
- Steel body with rubber bumps to reduce stowage noise.
- 2 ball raced stabilizing and 2 contact flanged wheels with high-performance plastics tire for minimized noise emission.
- Curtain mounting on 360°-plastics-swivel.
- Bunched length optimized to 50 mm in stowage.



Zugwagen

- Schleuderschiene.
 - Seitliche Seilführung.
 - Untenliegende Seilführung.
 - Obenliegende Seilführung.
 - Doppelte, obenliegende Seilführung.
- Körper aus Stahl mit Puffern zur Anpralldämpfung.
 - Je 4 Kugelgelagerte Trag- und Stützrollen mit Spurkranz und Hochleistungs-Kunststoff-Bandage für minimale Geräusentwicklung.
 - Vorhangbefestigung an zentraler Aufnahme.
 - Laufwagenlänge von 127 mm im Parkraum.
 - Mit Seilbefestigung für jeweilige Seilführung.

Chariot conducteur

- Patience au jeté.
 - Guidage de drisse latéral.
 - Guidage de drisse inférieur.
 - Guidage de drisse supérieur.
 - Double guidage de drisse supérieur.
- Châssis en acier avec amortisseurs anti-choc.
 - 4 roulettes supérieures et inférieures sur roulement à billes, avec rebord et revêtement plastique spécial pour une émission de bruit minimale.
 - Fixation du rideau sur platine centrale.
 - Espace de garage 127 mm.
 - Avec fixation de drisse adaptée au type de guidage respectif.

Master Runner

- Walk Along Track.
 - Side Cord Operation.
 - Bottom Cord Operation.
 - Top Cord Operation.
 - Double Top Cord Operation.
- Steel body with rubber bumps to reduce stowage noise.
 - 4 ball raced stabilizing and 4 contact flanged wheels with high-performance plastics tire for minimized noise emission.
 - Curtain mounting on central receiver.
 - Bunched length 127 mm in stowage.
 - Incl. cord mount for respective type of cord operation.



i Weitere Ausführungen mit Überzugbügel, Endschalterbügel und Kombination aus beiden erhältlich.

i Autres versions disponibles : avec patte de croisement, ski de fin de cours et une combinaison des deux.

i Other types available with overlap arm, limit switch arm or a combination of both.



Übersicht Laufwagen

Vue d'ensemble chariots et conducteurs / Overview of Runners

Schwerlastlaufwagen

- 8** Schleuderschiene.
 - 9** Seitliche Seilführung.
 - 10** Obenliegende Seilführung.
 - 11** Doppelte, obenliegende Seilführung.
- Körper aus Stahl.
 - Inkl. Radbruchstützen.
 - Je 4 Kugelgelagerte Trag- und Stützrollen mit Polyurethan-Bandage für hohe Lasten und Lebensdauer.
 - Lastaufnahme über kardanisch gelagerte Befestigungsschraube M10.
 - Laufwagenlänge von 172 mm im Parkraum.
 - Mit Seilbefestigung für jeweilige Seilführung.

i Weitere Ausführungen mit Endschaltebügel, Kulissenunterteil und Kombination aus beiden erhältlich.

Chariot conducteur HD

- 8** Patience au jeté.
 - 9** Guidage de drisse latéral.
 - 10** Guidage de drisse supérieur.
 - 11** Double guidage de drisse supérieur.
- Châssis en acier.
 - Avec sécurité stop-chute.
 - 4 roulettes supérieures et inférieures sur roulement à billes, avec revêtement polyuréthane pour charges importantes et une durée de vie prolongée.
 - Application de la charge via boulon articulé M10.
 - Espace de garage 172 mm.
 - Avec fixation de drisse adaptée au type de guidage respectif.

i Autres versions disponibles : avec patte de croisement, ski de fin de cours et une combinaison des deux.

Heavy Duty Runner

- 8** Walk Along Track.
 - 9** Side Cord Operation.
 - 10** Top Cord Operation.
 - 11** Double Top Cord Operation.
- Steel body.
 - Incl. broken wheel retainer.
 - 4 ball raced stabilizing and 4 contact wheels with polyurethane tire for heavy duty and long endurance.
 - Load pick up with cardanic bedded fastening bolt M10.
 - Bunched length 172 mm in stowage.
 - Incl. cord mount for respective type of cord operation.

i Other types available with overlap arm, limit switch arm or a combination of both.



Doppel-Schwerlastlaufwerk 150

- 12** Schleuderschiene.
 - 13** Seitliche Seilführung.
 - 14** Obenliegende Seilführung.
 - 15** Doppelte, obenliegende Seilführung.
- Körper aus Stahl.
 - Inkl. Radbruchstützen.
 - Je Wagen 4 Kugelgelagerte Trag- und Stützrollen mit Polyurethan-Bandage für hohe Lasten und Lebensdauer.
 - Lastaufnahme über kardanisch gelagertes Traversenblech mit Durchgangs-Bohrungen Ø 16 und 22 mm.
 - Laufwagenlänge von 354 mm im Parkraum.
 - Mit Seilbefestigung für jeweilige Seilführung.

i Weitere Ausführungen mit Überzugbügel, Endschaltebügel und Kombination aus beiden erhältlich.

Conducteur HD 150

- 12** Patience au jeté.
 - 13** Guidage de drisse latéral.
 - 14** Guidage de drisse supérieur.
 - 15** Double guidage de drisse supérieur.
- Châssis en acier.
 - Avec sécurité stop-chute.
 - Par chariot, 4 roulettes supérieures et inférieures sur roulement à billes, avec revêtement polyuréthane pour charges importantes et une durée de vie prolongée.
 - Application de la charge via platine articulée avec perçages Ø 16 et 22 mm.
 - Espace de garage 354 mm.
 - Avec fixation de drisse adaptée au type de guidage respectif.

i Autres versions disponibles : avec patte de croisement, ski de fin de cours et une combinaison des deux.

Double Heavy Duty Carrier 150

- 12** Walk Along Track.
 - 13** Side Cord Operation.
 - 14** Top Cord Operation.
 - 15** Double Top Cord Operation.
- Steel body.
 - Incl. broken wheel retainer.
 - Each runner with 4 ball raced stabilizing and 4 contact wheels with polyurethane tire for heavy duty and long endurance.
 - Load pick up with cardanic bedded mounting plate with trough hole Ø 16 und 22 mm.
 - Bunched length 354 mm in stowage.
 - Incl. cord mount for respective type of cord operation.

i Other types available with overlap arm, limit switch arm or a combination of both.



Übersicht Laufwagen

Vue d'ensemble chariots et conducteurs / Overview of Runners

Vierfach-Schwerlastlaufwerk 260

- 16** Schleuderschiene.
 - 17** Seitliche Seilführung.
 - 18** Obenliegende Seilführung.
 - 19** Doppelte, obenliegende Seilführung.
- Körper aus Stahl.
 - Inkl. Radbruchstützen.
 - Je Wagen 4 Kugelgelagerte Trag- und Stützrollen mit Polyurethan-Bandage für hohe Lasten und Lebensdauer.
 - Lastaufnahme über kardanisch gelagertes Traversenblech mit Durchgangs-Bohrungen Ø 16 und 22 mm.
 - Laufwagenlänge von 718 mm im Parkraum.
 - Mit Seilbefestigung für jeweilige Seilführung.

i Weitere Ausführungen mit Endschaltebügel erhältlich.

Conducteur HD 260

- 16** Patience au jeté.
 - 17** Guidage de drisse latéral.
 - 18** Guidage de drisse supérieur.
 - 19** Double guidage de drisse supérieur.
- Châssis en acier.
 - Avec sécurité stop-chute.
 - Par chariot, 4 roulettes supérieures et inférieures sur roulement à billes, avec revêtement polyuréthane pour charges importantes et une durée de vie prolongée.
 - Application de la charge via platine articulée avec perçages Ø 16 et 22 mm.
 - Espace de garage 718 mm.
 - Avec fixation de drisse adaptée au type de guidage respectif.

i Autres versions disponibles : avec ski de fin de cours.

Fourfold Heavy Duty Carrier 260

- 16** Walk Along Track.
 - 17** Side Cord Operation.
 - 18** Top Cord Operation.
 - 19** Double Top Cord Operation.
- Steel body.
 - Incl. broken wheel retainer.
 - Each runner with 4 ball raced stabilizing and 4 contact wheels with polyurethane tire for heavy duty and long endurance.
 - Load pick up with cardanic bedded mounting plate with trough hole Ø 16 und 22 mm.
 - Bunched length 718 mm in stowage.
 - Incl. cord mount for respective type of cord operation.

i Other types available with limit switch arm.















//Photo: Gerriets / Saint-Prex Classics 2012 – Saint-Prex, Switzerland / Motorised track system JOKER 95 with acoustic curtains



Übersicht Abhängungen

Vue d'ensemble types de suspension / Overview of Abhängungen

	Länge / Longueur / Length	Art. / Réf.	Schleuderschiene / Patience au jeté / Walk Along Track	Seitliche Seilführung / Guidage de drisse latéral / Side Cord Operation	Untenliegende Seilführung / Guidage de drisse inférieur / Bottom Cord Operation	Oberliegende Seilführung / Guidage de drisse supérieur / Top Cord Operation	Doppelte, obenliegende Seilführung / Double guidage de drisse supérieur / Double Top Cord Operation
							
JOKER 95: Wandarm 150, 250 und 380 / Console murale 150, 250 et 380 / Wall Mount Bracket 150, 250 and 380							
	150 mm	31250 08815 31250 08816	✓		✓		
	250 mm	31250 08825 31250 08826	✓		✓		
	380 mm	31250 08835 31250 08836	✓		✓		
Wandarm 150, 250 und 380 / Console murale 150, 250 et 380 / Wall Mount Bracket 150, 250 and 380							
	150 mm	31000 08811 31000 08812		✓		✓	✓
	250 mm	31000 08821 31000 08822		✓		✓	✓
	380 mm	31000 08831 31000 08832		✓		✓	✓
		31250 08041		✓			
		31250 08031				✓	
		31250 08051					✓



Schleuderschiene

Patience au jeté / Walk Along Track

Als Schleuderschienen werden alle Schienensysteme ohne Seilzug oder anderweitigen Antrieb bezeichnet. Die zu bewegenden Teile werden direkt von Hand bewegt.

Dies ist die einfachste Art an einer JOKER 95-Schiene z. B. Vorhänge, Dekorationselemente, foto-, video- und beleuchtungstechnische Geräte oder anderes Zubehör zu bewegen.

Schleuderschienen können als ein- oder zweiläufige Systeme eingerichtet werden.

On appelle „patience au jeté“ tout système de rail sans drisse de manoeuvre. L'ouverture / fermeture du rideau s'effectue à la main.

C'est le type d'entraînement le plus simple pour déplacer le long d'un rail JOKER des éléments de décor, des équipements scénographiques, vidéo, d'éclairage ou autres accessoires.

Les patiences au jeté peuvent être montées en tant que monorail ou système en deux parties.

Walk along tracks are all track systems without cord operation or other drive unit. The moving parts are operated directly by hand.

This is the easiest way to move e.g. curtains, scenery elements, photographic, cinematographic and lighting fixtures or other accessories along a JOKER 95 track.

Walk along tracks may be installed as single or double track systems.



31250 08825
Wandarm 250 / Console murale 250 / Wall Mount Bracket 250



31250 0101-
Schiene gerade, schwarz oder natur eloxiert / Rail droit, noir ou alu anodisé / Track, straight, black or clear anodized



31250 00061
Schienenverbinder / Raccord de rail / Track Splice



31250 00941
Schwerlast Feststeller / Arrêt HD / Heavy Duty End Stop



31250 00013
Zugwagen mit Überzugbügel / Conducteur avec patte de croisement / Master Runner with overlap arm



31250 00146
Eindreh-Nutenstein (nicht sichtbar) / Ecrou autobloquant (non visible) / Turn-in slot nut (not shown)



31250 00021
2-Rad Vorhang-Laufwagen / Chariot simple 2+2 / 2-Wheel Curtain Runner

Mögliche Antriebe / Types d'entraînement / Methods of Operation



Die Angaben zu den möglichen Antriebsarten dienen zur besseren Orientierung und Vorauswahl. Je nach Anwendung können im Einzelfall auch andere Antriebsarten zur Umsetzung kommen.

Les informations relatives aux différents types d'entraînement sont une première orientation. En fonction des configurations concrètes, d'autres types d'entraînement peuvent être proposés.

The details on the possible methods of operation are to aid in navigating through and selecting the right products. Depending on the application, other motor types may also be used from case to case.

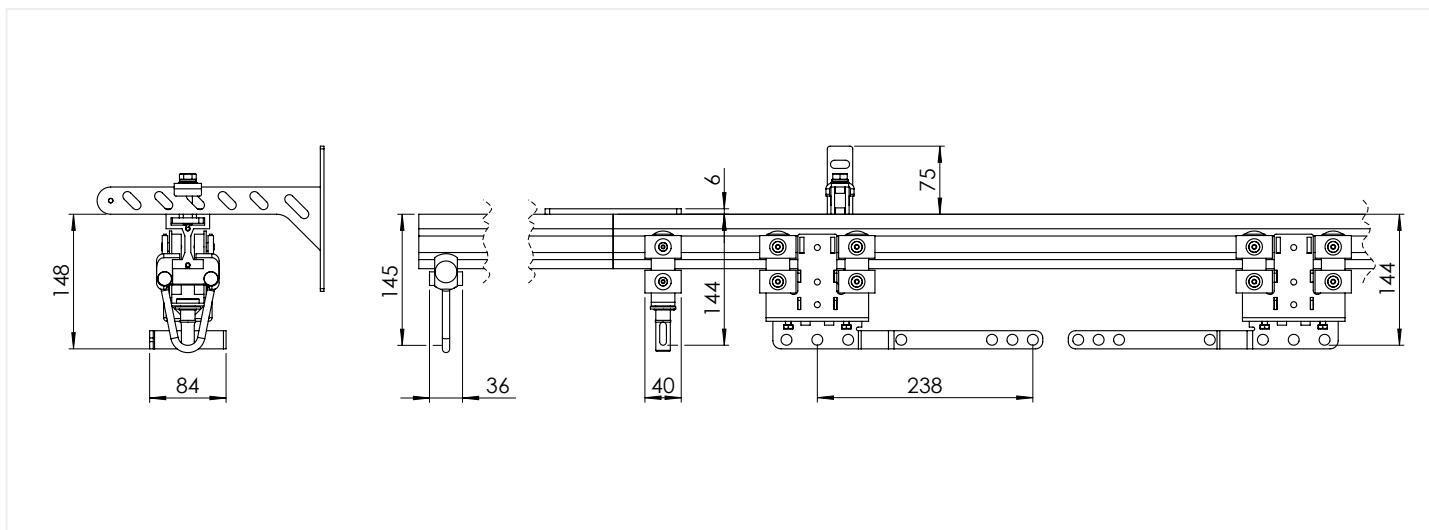



Seitliche Seilführung

Guidage de drisse latéral / Side Cord Operation

Die seitliche Seilführung kommt bei geraden, einläufigen Systemen zum Einsatz. Insbesondere dann, wenn durch die Einbausituation eine geringere Bauhöhe und Breite als z.B. bei oberliegender Seilführung erforderlich wird.

Bauartbedingt ist die seitliche Seilführung am einfachsten von allen Seilführungsarten zu realisieren und stellt somit die preislich günstigste Variante der Seilführungen dar.

Zu beachten sind bei der seitlichen Seilführung folgende Punkte:

- Nur für einläufige, gerade Schienenanlagen bis 12 m Länge geeignet.
- Überlappung von max. 50 cm durch Überzugbügel.

L'utilisation d'un guidage de drisse latéral est conseillée pour des patiences monorail droites. La variante à guidage de drisse latéral présente une hauteur et une profondeur de construction réduites par rapport au guidage de drisse supérieur.

C'est la variante qui utilise le moins de composants, et de ce fait représente la solution la plus avantageuse.

A noter :

- Cette configuration est unique-ment adaptée pour patiences droites d'une longueur maximale de 12 m.
- Recouvrement central par pattes de croisement : section de croisement maxi. env. 50 cm.

Side cord operation is used with straight track systems. Especially if lower clearance and or overall mounting height as with e.g. top cord operated systems is required.

Side cord operation systems are the easiest way to realize and install worthy cord operated systems.

Please note:

- Only for straight, single track applications up to 12 m (40').
- A center overlap of the curtain up to 50 cm (20") is possible by using overlap arms.



31250 04871
Seilführung, seitlich /
Guidage de drisse latéral /
Lateral Cord Guide



31250 0101-
Schiene gerade, schwarz
oder natur eloxiert / Rail
droit, noir ou alu anodisé
/ Track, straight, black or
clear anodized



31250 00941
Schwerlast Feststeller /
Arrêt HD / Heavy Duty End
Stop



31250 00831
Umlenkrolle / Poulie de
renvoi / Return Pulley



31250 00021
2-Rad Vorhang-Laufwagen
/ Chariot simple 2+2 /
2-Wheel Curtain Runner



31250 04021
Zugwagen mit Überzug-
bügel / Chariot conducteur
avec patte de croisement /
Master Runner with Overlap
Arm



31250 08091
JOKER 95 G-CLAMP 50/60



31000 00811
Universal Ableitrolle /
Poulie de tirage universelle - vers
le bas / Universal Head
Pulley Block (downwards)

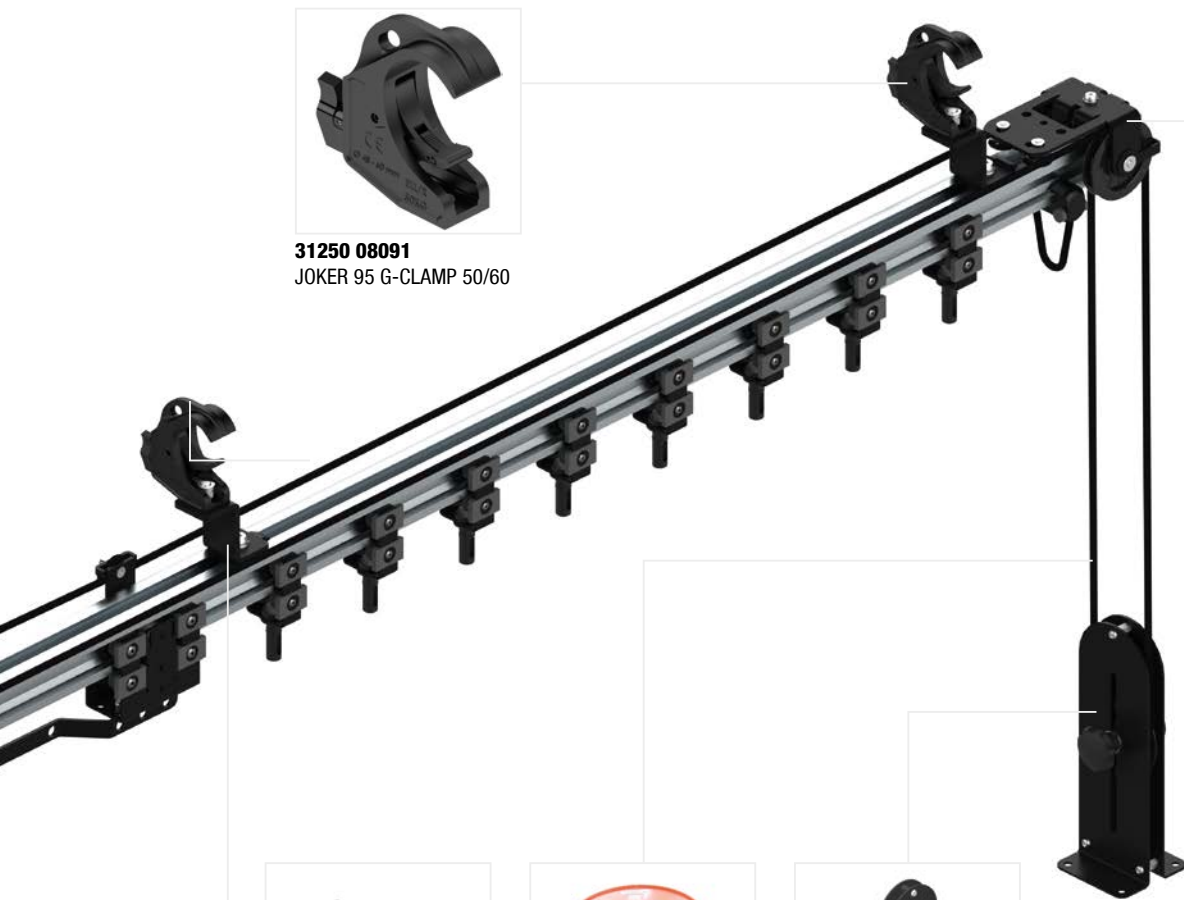

31250 08041
Schienenabhangung /
Entretroise de suspension -
guidage de drisse latéral /
Suspension Bracket



41040 01182
Polyester-Zugseil Ø 8 mm /
Drisse de tirage en
polyester Ø 8 mm /
Polyester Pull Rope Ø 8 mm



31000 07071
Gegenspannrolle 180 /
Poulie du bas réglable 180 /
Floor Pulley 180

**Mögliche Antriebe /
Types d'entraînement /
Methods of Operation**



Die Angaben zu den möglichen Antriebsarten dienen zur besseren Orientierung und Vorauswahl. Je nach Anwendung können im Einzelfall auch andere Antriebsarten zur Umsetzung kommen.
Les informations relatives aux différents types d'entraînement sont une première orientation. En fonction des configurations concrètes, d'autres types d'entraînement peuvent être proposés.
The details on the possible methods of operation are to aid in navigating through and selecting the right products. Depending on the application, other motor types may also be used from case to case.

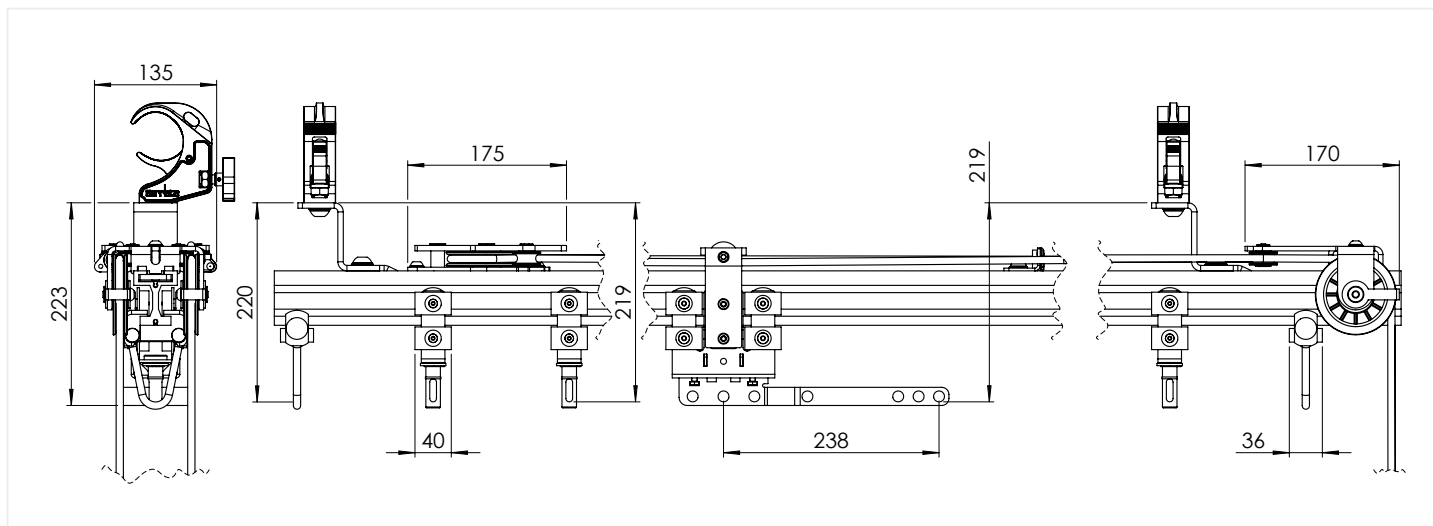



Untenliegende Seilführung

Guidage de drisse inférieur / Bottom Cord Operation

Die untenliegende Seilführung kommt bei geraden, einläufigen Schienensystemen zum Einsatz. Das Zugseil verläuft entlang der Schiene über Umlenk- und Stützrolle und kann mit der Ableitrolle zur Bedienposition geführt werden. Bei der Auswahl der Komponenten zur Schienenbefestigung sind Richtung und Betrag der Seilzugkräfte zu berücksichtigen.

Diese Seilführungsart wird unter anderem für die Rear-Fold-Technik (Rückfalt-Technik) eingesetzt. Sie bewirkt, dass Vorhänge oder bemalte/bedruckte Prospekte im gestreckten Zustand von der Bühne gefahren werden und sich erst im Stauraum falten.

L'utilisation d'un guidage de drisse inférieur est conseillée pour des patiences monorail droites. La drisse de tirage est guidée le long du rail, passe par les poulies de renvoi et de tirage pour être renvoyée vers la position de la commande. Le choix des éléments de suspension se fera en fonction de la direction et de la somme des forces de tirage engagées.

La technique „anti-plis“ est basée sur ce type de guidage. Elle permet de réaliser une ouverture tendue du rideau ou de la toile peinte / imprimée, les plis ne se formant qu'en coulisse.

Bottom cord operation is used on straight, single track systems. The operating cord runs along the track via return pulley as well as cord guide and may be brought to the operators position with the head pulley (downwards). All track supporting components have to be chosen to be able to accommodate for the direction and magnitude of the cord's forces.

Bottom cord operation is also used for rear fold operation. The curtain begins to stack in the off-stage position allowing the curtain or painted/printed prop to keep its intended look until fully open.



31250 08021
Abhängung Überlauf
Platine de jonction / Center
Overlap Bracket



31250 0101-
Schiene gerade, schwarz
oder natur eloxiert / Rail
droit, noir ou alu anodisé
/ Track, straight, black or
clear anodized



31250 02871
Seilführung / Guidage de
drisse inférieur / Cord Guide



31250 02831
Umlenkrolle / Poulie de
renvoi / Return Pulley



31250 00941
Schwerlast Feststeller /
Arrêt HD / Heavy Duty End
Stop



31250 02051
Rear-Fold-Laufwagen /
Chariot anti-plis /
Rear-Fold Runner



31250 08091
JOKER 95 G-CLAMP 50/60



31250 02811
Ableitrolle / Poulie de tirage
(vers le bas) / Head Pulley
(downwards)

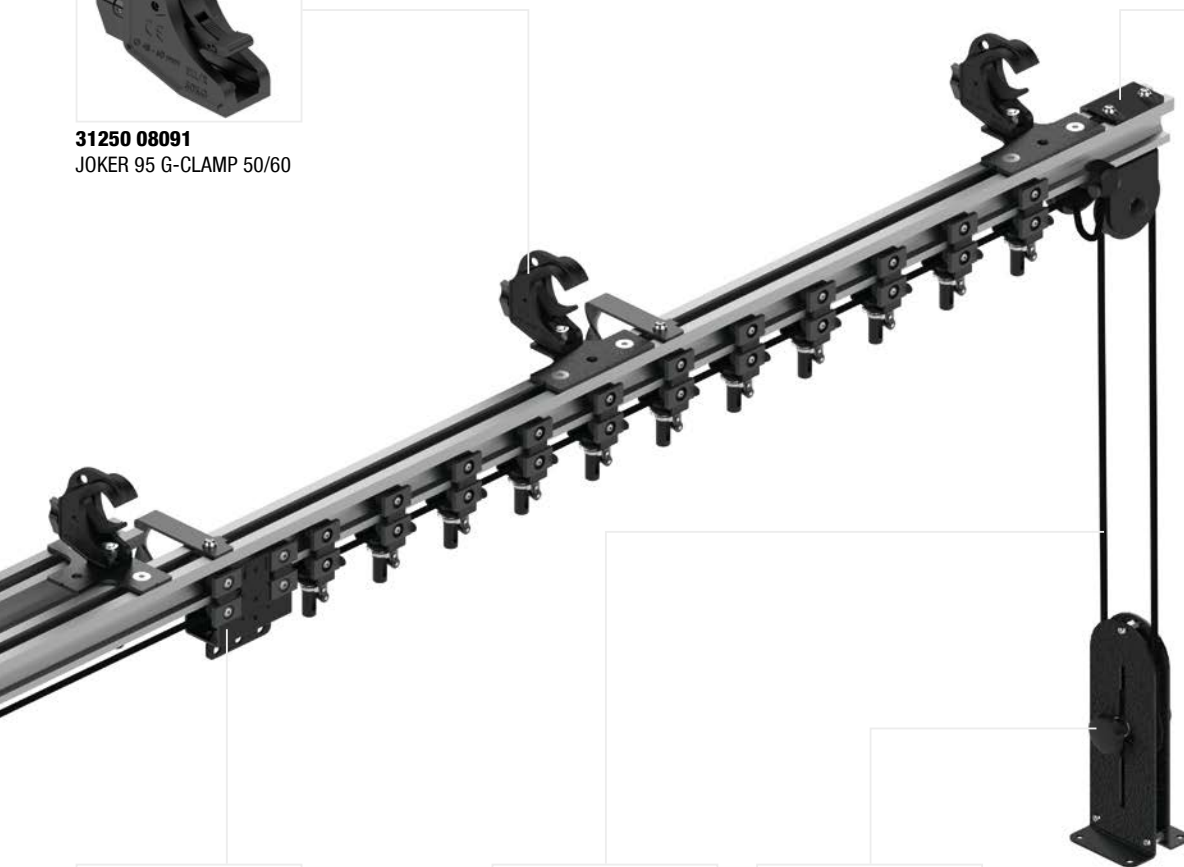

31250 02011
Zugwagen / Chariot conducteur
/ Master Runner



41040 01182
Polyester-Zugseil Ø 8 mm /
Drisse de tirage en
polyester Ø 8 mm /
Polyester Pull Rope Ø 8 mm



31000 07071
Gegenspannrolle 180 /
Poulie du bas réglable 180 /
Floor Pulley 180

**Mögliche Antriebe /
Types d'entraînement /
Methods of Operation**



Die Angaben zu den möglichen Antriebsarten dienen zur besseren Orientierung und Vorauswahl. Je nach Anwendung können im Einzelfall auch andere Antriebsarten zur Umsetzung kommen.
Les informations relatives aux différents types d'entraînement sont une première orientation. En fonction des configurations concrètes, d'autres types d'entraînement peuvent être proposés.
The details on the possible methods of operation are to aid in navigating through and selecting the right products. Depending on the application, other motor types may also be used from case to case.

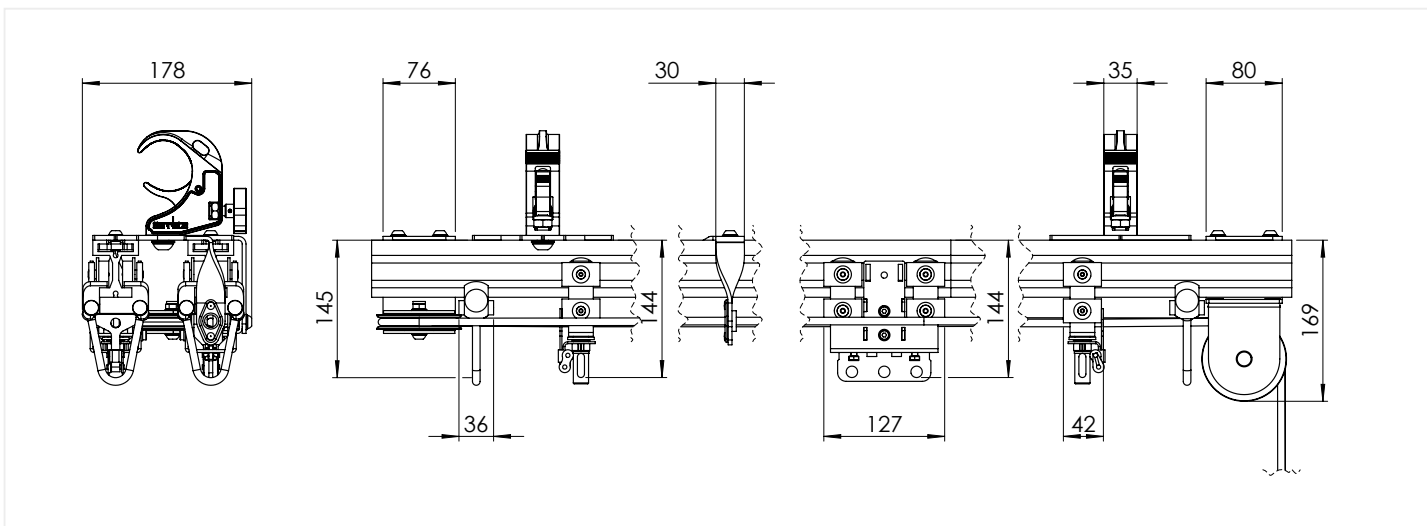



Obenliegende Seilführung

Guidage de drisse supérieur / Top Cord Operation

Mit der obenliegenden Seilführung können gerade, ein- oder zweiläufige sowie auch individuell gebogene Schienenverläufe in nahezu jeder Länge realisiert werden.

Die Seilführung erfolgt oben auf der Schiene, die Gefahr eines durchhängenden Zugseils besteht dadurch nicht.

Die obenliegende Seilführung eignet sich neben der manuellen Betätigung auch sehr gut zur Automation mit den Gerriets TRAC DRIVE Seilzug-Antrieben.

L'utilisation d'un guidage de drisse supérieur permet de réaliser des configurations de rails droits et / ou cintrés de grande longueur.

La drisse de manoeuvre est guidée par intervalles réguliers au-dessus du rail, évitant ainsi toute flèche.

Le guidage de drisse supérieur est adapté à un entraînement manuel, mais aussi à un entraînement motorisé par TRAC DRIVE.

Top cord operation suits very well to realize straight, single or double tracks as well as individually bended shapes in almost any length.

The operating cord runs above the track. Slack is prevented by rope guides.

Top cord operated systems may be manually driven as well as automated with Gerriets TRAC DRIVE motors.



31250 08021
Abhängung Überlauf
Platine de jonction / Center
Overlap Bracket

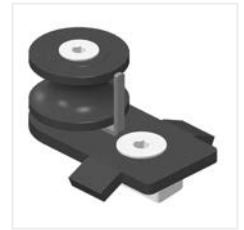

31250 03884
Seilführung Überlaufbereich
/ Poulie de guidage zone de
croisement / Overlap cord
guide



31250 08825
Wandarm 250 / Console
murale 250 / Wall Mount
Bracket 250



31250 08031
Schienenabhängung /
Entretoise de suspension -
guidage de drisse supérieur
/ Suspension Bracket

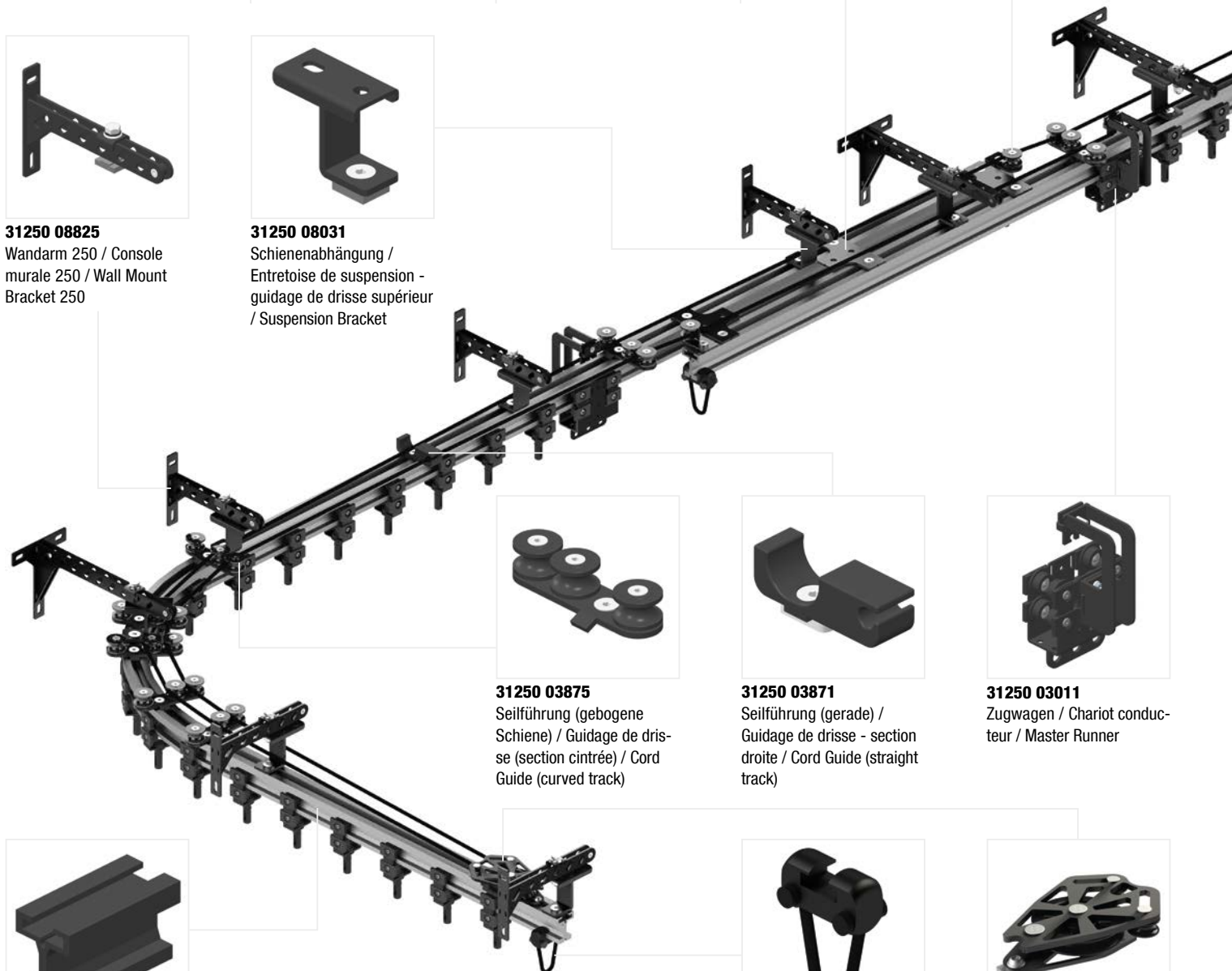

31250 03875
Seilführung (gebogene
Schiene) / Guidage de drisse
(section cintrée) / Cord
Guide (curved track)



31250 03871
Seilführung (gerade) /
Guidage de drisse - section
droite / Cord Guide (straight
track)



31250 03011
Zugwagen / Chariot conduc-
teur / Master Runner



31250 0101-
Schiene gerade, schwarz
oder natur eloxiert / Rail
droit, noir ou alu anodisé
/ Track, straight, black or
clear anodized



31250 00941
Schwerlast Feststeller /
Arrêt HD / Heavy Duty
End Stop



31250 00831
Umlenkrolle / Poulie de
renvoi / Return Pulley

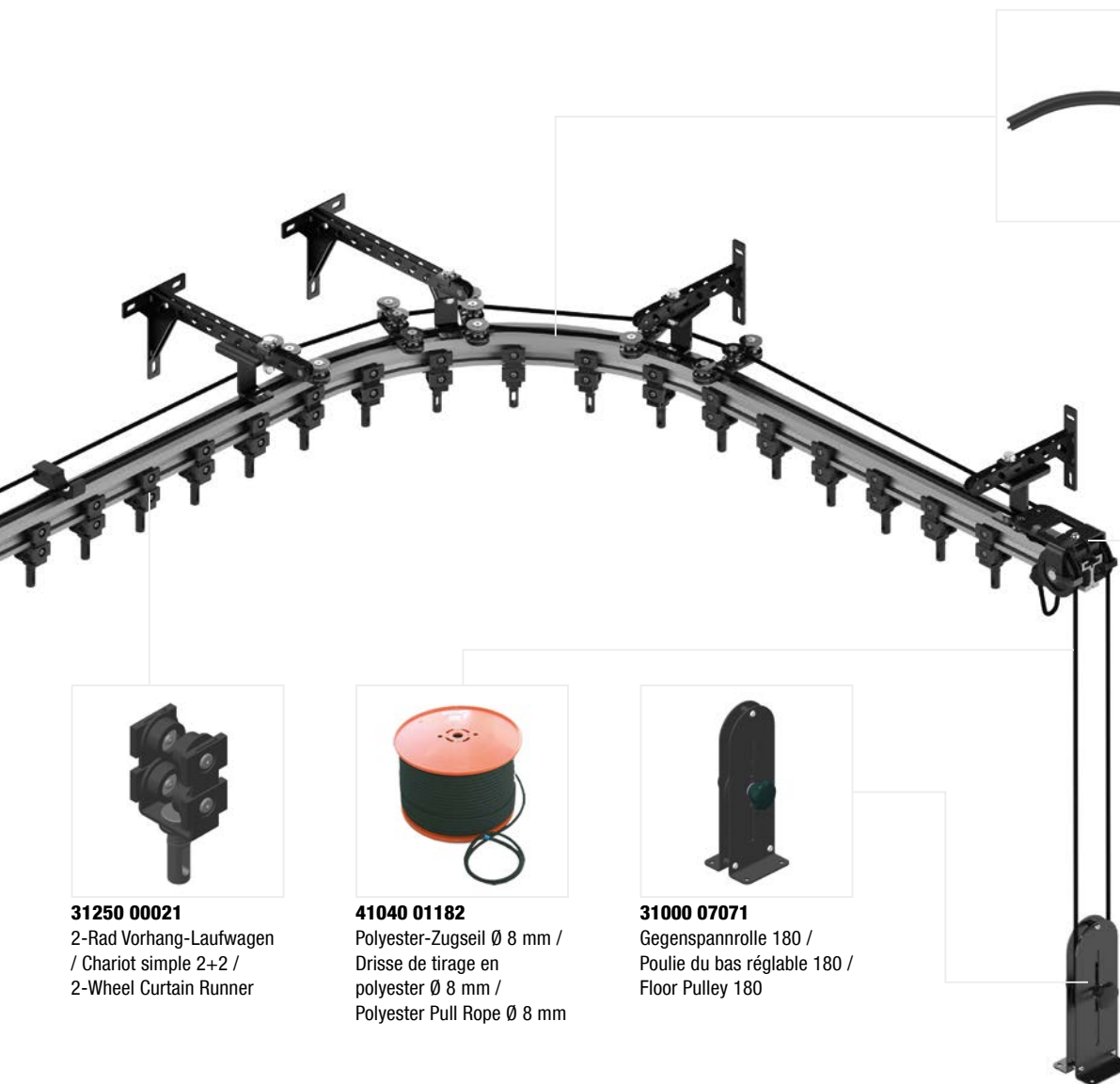

31250 01081
 Schienenbogen 90°, 1/4
 Kreis mit Ansatz / Rail
 cintré - avec amorce /
 Curved track 90°, 1/4
 circle with splice



31000 00811
 Universal Ableitrolle / Poulie
 de tirage universelle - vers
 le bas / Universal Head
 Pulley Block (downwards)



31250 00021
 2-Rad Vorhang-Laufwagen
 / Chariot simple 2+2 /
 2-Wheel Curtain Runner



41040 01182
 Polyester-Zugseil Ø 8 mm /
 Drisse de tirage en
 polyester Ø 8 mm /
 Polyester Pull Rope Ø 8 mm



31000 07071
 Gegenspannrolle 180 /
 Poulie du bas réglable 180 /
 Floor Pulley 180

**Mögliche Antriebe /
 Types d'entraînement /
 Methods of Operation**



Die Angaben zu den möglichen Antriebsarten dienen zur besseren Orientierung und Vorauswahl. Je nach Anwendung können im Einzelfall auch andere Antriebsarten zur Umsetzung kommen.
 Les informations relatives aux différents types d'entraînement sont une première orientation. En fonction des configurations concrètes, d'autres types d'entraînement peuvent être proposés.
 The details on the possible methods of operation are to aid in navigating through and selecting the right products. Depending on the application, other motor types may also be used from case to case.

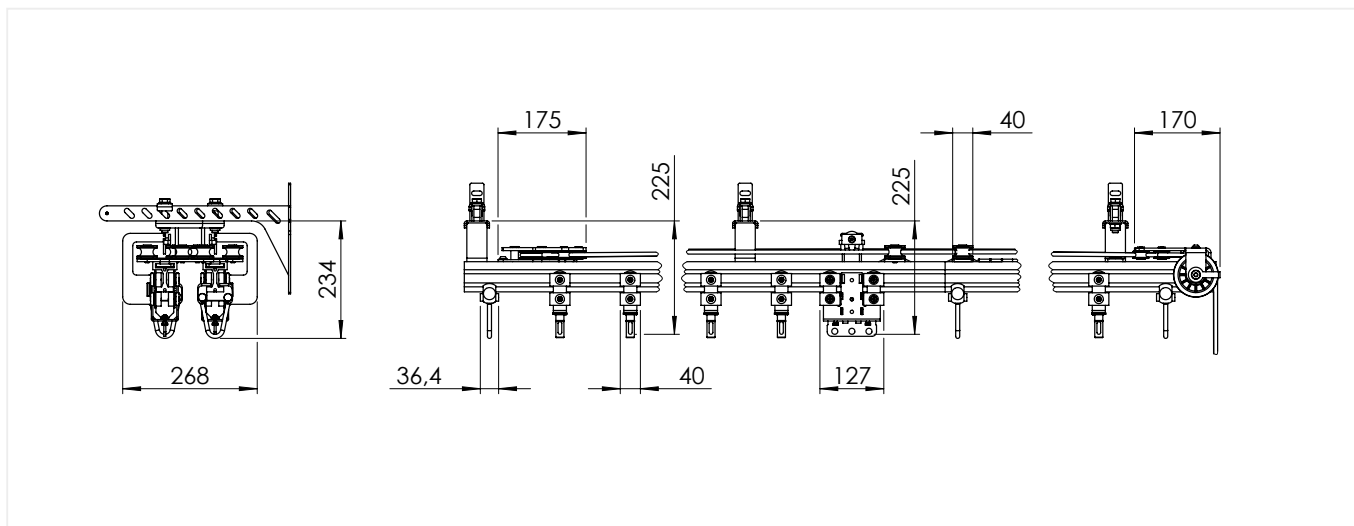



Doppelte, obenliegende Seilführung

Double guidage de drisse supérieur / Double Top Cord Operation

Die doppelte, obenliegende Seilführung ist eine Weiterentwicklung der obenliegenden Seilführung und sehr gut für gerade wie auch individuell gebogene, einläufige Schienensysteme geeignet.

Durch zwei unabhängig auf einer Schiene wirkende Seilführungen können Zugwagen individuell bewegt werden.

Diese Seilführungsart ermöglicht es Vorhangteile oder Dekorations-elemente mit unterschiedlichen Geschwindigkeiten und/oder Verfahrenen auf einer Schienenanlage zu bewegen wie z.B. bei asymmetrischen Passepartouts oder zur Bewegung von Vorhängen in glatten und gerafftem Zustand.

Die Seilführung erfolgt oben auf der Schiene, die Gefahr eines durchhängenden Zugseils besteht dadurch nicht.

Die doppelte, obenliegende Seilführung kann, neben der manuellen Betätigung, auf Anfrage auch automatisiert mit zwei Gerriets TRAC DRIVE Seilzügen angetrieben werden.

Le principe du double guidage de drisse supérieur copie et double celui du „simple“ guidage de drisse supérieur. Deux circuits de drisse sur un même rail permettent de piloter deux chariots conducteurs individuellement.

Par ce biais, on peut déplacer deux rideaux / éléments de décor à vitesses différentes et / ou de manière asymétrique (course différente). Dans le cas d'un seul rideau, celui-ci peut enchaîner des mouvements complexes : rideau massé à „jardin“ > déploiement direction „cour“ > rideau massé à „cour“ (ou dans le sens inverse) ; défilement du rideau massé dans les deux sens ; déploiement du rideau massé au milieu vers „jardin“ et „cour“.

La drisse de manoeuvre est guidée par intervalles réguliers au-dessus du rail, évitant ainsi toute flèche.

Le double guidage de drisse supérieur est adapté à un entraînement manuel, mais aussi à un entraînement motorisé par deux unités TRAC DRIVE.

The double top cord operation was developed based on top cord operation and suits very well to realize straight and individually shaped single tracks.

Two cord drives operating independently on one track allow individual movement of master runners.

This cord operation permits to shift curtain sections or scenery elements with different speed and/or travel on one single track as e.g. with asymmetrical passepartouts or for flat and pleated curtain movement.

The operating cords run above the track. The risk of slack is prevented by rope guides.

Double top cord operated systems may be manually driven as well as automated with two Gerriets TRAC DRIVE motors.



31250 08051
Schienenabhangung / Entretoise de suspension - double guidage de drisse supérieur / Suspension Bracket



31250 08825
Wandarm 250 / Console murale 250 / Wall Mount Bracket 250



31250 05871
Seilführung (gerade) / Guidage de drisse (section droite) / Cord Guide (straight track)



31250 00941
Schwerlast Feststeller / Arrêt HD / Heavy Duty End Stop



31250 05831
Umlenkrolle / Poulie de renvoi / Return Pulley



31250 00021
2-Rad Vorhang-Laufwagen / Chariot simple 2+2 / 2-Wheel Curtain Runner



31250 05021
Zugwagen mit Überzugbügel / Chariot conducteur avec patte de croisement / Master Runner with Overlap Arm



31250 0101-
Schiene gerade, schwarz oder natur eloxiert / Rail droit, noir ou alu anodisé / Track, straight, black or clear anodized

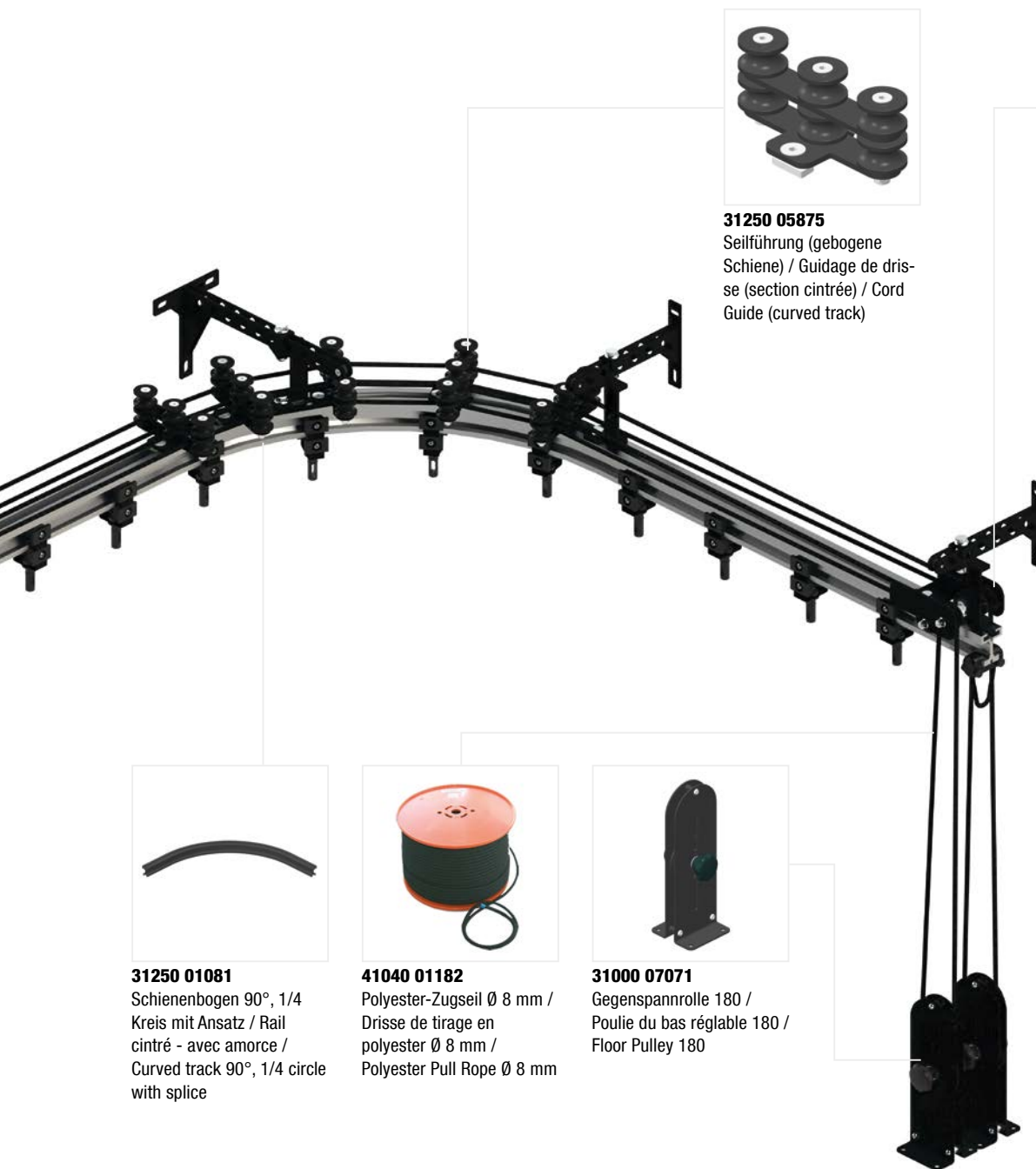

31250 05875
Seilführung (gebogene Schiene) / Guidage de drisse (section cintrée) / Cord Guide (curved track)



31250 05811
Ableitrolle / Poulie de tirage (vers le bas) / Head Pulley (downwards)



31250 01081
Schienenbogen 90°, 1/4 Kreis mit Ansatz / Rail cintré - avec amorce / Curved track 90°, 1/4 circle with splice



41040 01182
Polyester-Zugseil Ø 8 mm / Drisse de tirage en polyester Ø 8 mm / Polyester Pull Rope Ø 8 mm

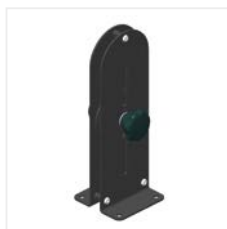

31000 07071
Gegenspannrolle 180 / Poulie du bas réglable 180 / Floor Pulley 180

Mögliche Antriebe / Types d'entraînement / Methods of Operation



Die Angaben zu den möglichen Antriebsarten dienen zur besseren Orientierung und Vorauswahl. Je nach Anwendung können im Einzelfall auch andere Antriebsarten zur Umsetzung kommen.
Les informations relatives aux différents types d'entraînement sont une première orientation. En fonction des configurations concrètes, d'autres types d'entraînement peuvent être proposés.
The details on the possible methods of operation are to aid in navigating through and selecting the right products. Depending on the application, other motor types may also be used from case to case.

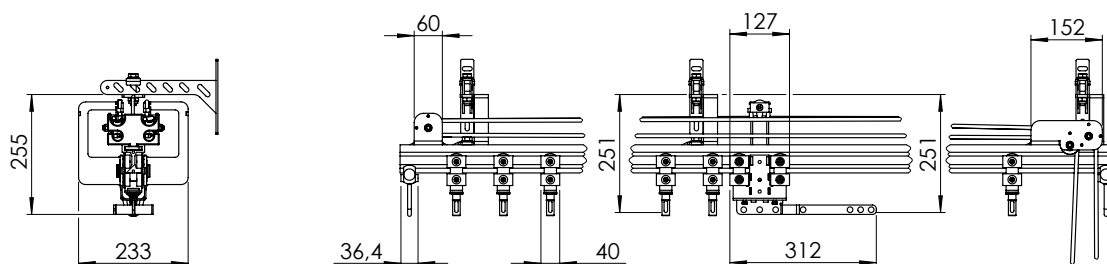



Schleuderschiene

Patience au jeté / Walk Along Track

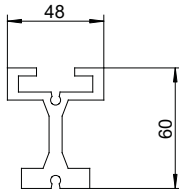

Schiene gerade

Rail droit / Track, Straight

Art. / Réf.				
31250 01011	●	600 cm	-	2.520 g/m
31250 01021	●	-	max. 600 cm	2.520 g/m

- I-förmiges Vorhangschieneprofil aus Aluminium Strangguss ALMgSi 0,5 F22 für professionelle Bühnenanwendung.
- Nutenkanal im Obergurt zur Montage von Abhängungen, Seilführungselementen und Zubehör.
- Zentriernuten in Ober- und Untergurt zur Aufnahme von Verbindungsstiften für passgenaue Stöße.
- Profilé alu ALMgSi 0,5 F22 en forme de "I" pour des applications scéniques professionnelles.
- La rainure en partie supérieure permet une fixation facile de tous les accessoires (suspensions, poulies, etc.).
- Rainure de centrage en partie haute et basse pour l'insertion de broches de connexion (raccord parfait).
- I-shaped curtaintrack profile extruded of aluminium ALMgSi 0,5 F22 for professional stage application.
- Integrated slot in upper cord for mounting of suspensions, elements for cord operation and accessories.
- Centering channels in upper and lower cord to receive roll pins for flush connection.

Schienenbogen 90°, 1/4 Kreis mit Ansatz

Rail cintré - avec amorce / Curved track 90°, 1/4 circle with splice

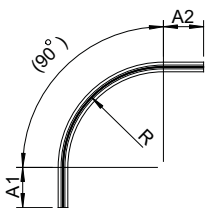

Art. / Réf.			
31250 01041	●	200 cm	7.917 g
31250 01061	●	250 cm	9.896 g
31250 01081	●	Sonderbogen / Cintre sur mesure / Custom curve	

- I-förmiges Vorhangschieneprofil aus Aluminium Strangguss ALMgSi 0,5 F22 für professionelle Bühnenanwendung.
- Nutenkanal im Obergurt zur Montage von Abhängungen, Seilführungselementen und Zubehör.
- Zentriernuten in Ober- und Untergurt zur Aufnahme von Verbindungsstiften für passgenaue Stöße.
- Profilé alu ALMgSi 0,5 F22 en forme de "I" pour des applications scéniques professionnelles.
- La rainure en partie supérieure permet une fixation facile de tous les accessoires (suspensions, poulies, etc.).
- Rainure de centrage en partie haute et basse pour l'insertion de broches de connexion (raccord parfait).
- I-shaped curtaintrack profile extruded of aluminium ALMgSi 0,5 F22 for professional stage application.
- Integrated slot in upper cord for mounting of suspensions, elements for cord operation and accessories.
- Centering channels in upper and lower cord to receive roll pins for flush connection.



Schleuderschiene

Patience au jeté / Walk Along Track

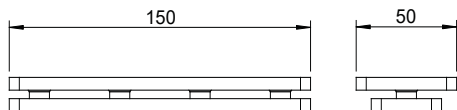

Schienenverbinder

Raccord de rail / Track Splice

Art. / Réf.		kg
31250 00061	●	620 g

- Zum Verbinden zweier Schienenteile.
- Inkl. 2 Verbindungsstiften für passgenaue Stöße.
- Pour raccorder deux rails.
- Avec 2 goujons acier pour une liaison parfaite des rails.
- Connects two track sections.
- Including 2 roll pins for flush connection.

Schwerlast Schienenverbinder

Raccord de rail HD / Heavy Duty Track Splice

Art. / Réf.		kg
31250 00063	●	975 g

- Bei hoher Belastung der Schienenstöße.
- Zum Verbinden zweier Schienenteile durch Einschieben in die obere Nut gerader Schienenprofile.
- Inkl. 2 Verbindungsstiften für passgenaue Stöße.
- Conseillé dans le cas de charges importantes au niveau des raccords de rail.
- Pour raccorder deux éléments de rails droits. Insertion du raccord dans la rainure supérieur du rail.
- Avec 2 goujons acier pour une liaison parfaite des rails.
- For stressed track joints.
- To insert into the upper channel of straight track profiles to connecting two track sections.
- Including 2 roll pins for flush connection.

Schienenschnellverbinder

Raccord rapide / Quick Connect Track Splice

Art. / Réf.		kg
31250 00069	●	530 g

- Zum schnellen, werkzeuglosen Verbinden zweier Schienenteile.
- Nur in Verbindung mit werkseitig mit Ausfräsungen versehenen Schienenstücken.
- Inkl. Schienenschnellverbinder und Fräsen. Schienen müssen separat kalkuliert werden.
- Pour raccorder deux rails sans outillage.
- Seulement en combinaison avec éléments de rail adaptés (fraisés) dans nos ateliers.
- Hors éléments de rail (à chiffrer séparément).
- To connect two track sections quickly and toolless.
- Works together with pre-milled track sections only.
- Quick connect track splice and milling included. Tracks to be calculated separately.

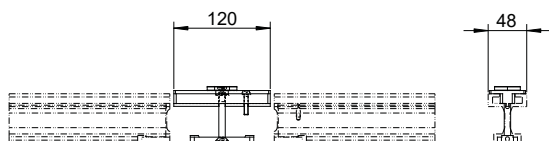



Schleuderschiene

Patience au jeté / Walk Along Track

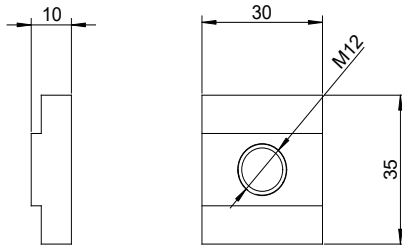
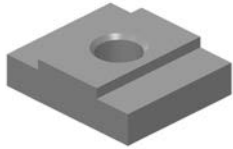

Einschub-Nutenstein

Ecrou en T / Slot nut

Art. / Réf.			
31250 00115	●	120 kg	65 g

- Zum Einschieben in die obere Nut des Schienenprofils.
- Mit Aufnahme-Bohrung M12.
- Pour insertion dans la rainure supérieure du rail.
- Avec filetage M12.
- To insert into the upper channel of the track profile.
- With threaded hole M12.

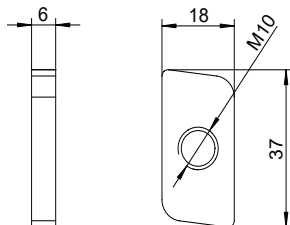

Eindreh-Nutenstein

Ecrou autoblocant / Turn-in slot nut

Art. / Réf.			
31250 00146	○	45 kg	25 g

- Zum Einsetzen in die obere Nut des Schienenprofils.
- Mit Aufnahme-Bohrung M10.
- Pour insertion dans la rainure supérieure du rail.
- Avec filetage M10.
- To insert into the upper channel of the track profile.
- With threaded hole M10.

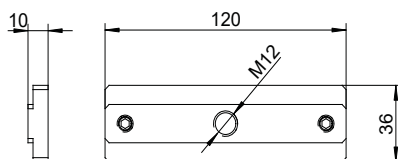

Schwerlast-Einschub-Nutenstein

Ecrou HD / Heavy Duty Slot nut

Art. / Réf.			
31250 00158	●	250 kg	290 g

- Zum Einschieben in die obere Nut gerader Schienenprofile.
- Mit Aufnahme-Bohrung M12 und Madenschrauben zur Fixierung.
- Pour insertion dans la rainure supérieure du rail (rails droits seulement).
- Avec filetage M12 et vis sans tête pour fixation.
- To insert into the upper channel of straight track profiles.
- With threaded hole M12 and set screws for fixing.



Schleuderschiene

Patience au jeté / Walk Along Track

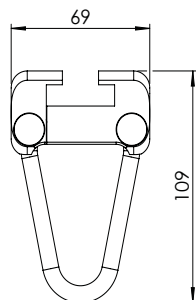
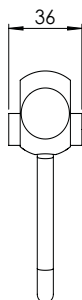

Schwerlast Feststeller

Arrêt HD / Heavy Duty End Stop

Art. / Réf.		
31250 00941	●	110 g
31250 00942	○	110 g

- Individuell im Schienenverlauf positionierbar.
- Mit Madenschrauben zur Fixierung.
- Positionnement libre le long du rail.
- Vis sans tête pour fixation.
- Individual arrangement along the track.
- With set screws for fixing.

Verbindungsstifte Touring 10er Set

Broches de connexion Touring Lot de 10 /

Connection Pins Touring Set of 10

Art. / Réf.		
31250 09117	○	40 g

- Einseitig konisch zur einfachen und schnellen Demontage der Schienen.
- Material: Edelstahl.
- Set bestehend aus 10 Stiften Ø 5,3 mm.
- Avec un côté conique pour un démontage facile des éléments de rail.
- Composition : acier.
- Kit composé de 10 goujons acier Ø 5,3 mm.
- Tapered cone for easy and fast disassembling of the tracks.
- Material: stainless steel.
- Set consisting of 10 pins Ø 5,3 mm.

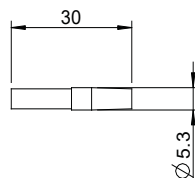



Schleuderschiene

Patience au jeté / Walk Along Track

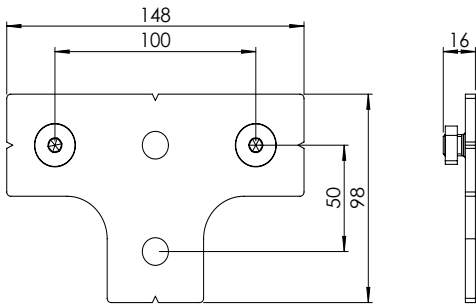

Abhängung für zweiläufige Schienensysteme

Suspension for rail en 2 parties /
Double Track Suspension Bracket

Art. / Réf.			
31250 08021		80 kg	310 g

- Universell zur mittigen Abhängung für (ein- und) zweiläufige Schienensysteme.
- In Schienen-Längsrichtung montiert als Ausgleichsplatte und um 90° quer zur Schiene gedreht als Abhängung im Überlauf bzw. zur parallelen Verbindung und Abhängung von Schienen.
- Mittelachsmarkierung als Positionierungshilfe längs und quer zum Schienenverlauf.
- Mit Durchgangs-Bohrung für M12 zur Montage an Unterkonstruktion oder G-CLAMP 50/60 Art.-Nr.: 43020 09061.
- Platine de jonction universelle pour double rail.
- Peut être utilisé en tant que plaque de réglage lorsqu'il est orienté vers le rail ou en tant que platine de jonction pour rail double s'il est monté perpendiculairement au rail.
- Avec taraudage M12 pour montage à une sous-construction ou le système G-CLAMP 50/60.
- Universal and central suspension for (single and) double track systems.
- As offset suspension bracket if oriented with the track and as centre overlap or double track system suspension bracket if turned 90° crosswise to the track.
- Centre mark for easy positioning with or crosswise to the track run.
- With through hole M12 for mounting to substructure or G-CLAMP 50/60 Art.-N°: 43020 09061.

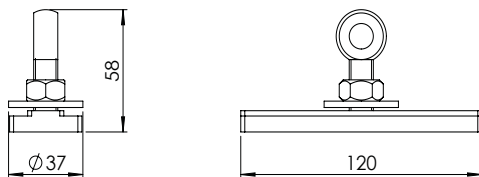

Schwerlast-Schienenabhängung

Suspension HD / Heavy Duty Suspension Bracket

Art. / Réf.			
31250 08071		150 kg	415 g

- Zum Einschieben in die obere Nut gerader Schienenprofile.
- Mit Durchgangs-Bohrung Ø 12,5 mm und Madenschrauben zur Fixierung.
- Pour insertion dans la rainure supérieure du rail (rails droits seulement).
- Avec perçage Ø 12,5 mm et vis sans tête pour fixation.
- To insert into the upper channel of straight track profiles.
- With through hole Ø 12,5 mm and set screws for fixing.



Schleuderschiene

Patience au jeté / Walk Along Track

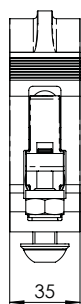
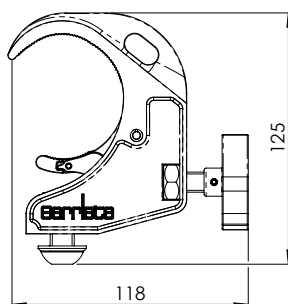

G-CLAMP 48/60

Art. / Réf.		
31000 08091	●	50 kg

- Universelle Smart-Clamp für Rohrdurchmesser von 48-60 mm mit integriertem Anschlagpunkt für Sicherungsseil.
- Inkl. Befestigungselementen für Montage mit Abhängungen.
- Geriffelte Kontaktflächen für optimalen Halt.
- Mehrstufige Aufnahme für Verbindungsmittel in M10 und M12 (Schlüsselweite 17 & 19 mm).
- Unverlierbare Spannschraube.
- Hochwertige Pulverbeschichtung RAL 9005 schwarz matt.
- TÜV geprüft.
- Smart-Clamp universel pour tube Ø 48-60 mm avec trou pour élingue de sécurité.
- Avec kit de fixation pour montage sur entretoises.
- Poignée de serrage conçue pour une fixation optimale.
- Surface de contact striée pour maintien optimal.
- Support universel pour écrou M10 et M12.
- Poignée de serrage non amovible.
- Thermolaquage RAL 9005 noir mat.
- Certifié TÜV.
- Universal Smart-Clamp for pipes with 48-60 mm diameter with anchor point for safety rope.
- Including fasteners for suspension mounting.
- Fluted contact surface for ideal purchase.
- Multilevel receiver for fasteners M10 and M12 (wrench size 17 & 19 mm).
- Captive clamp screw.
- Premium powder coating RAL 9005 dull black.
- TÜV certified.

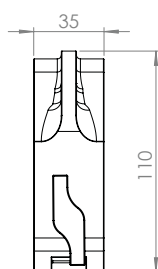
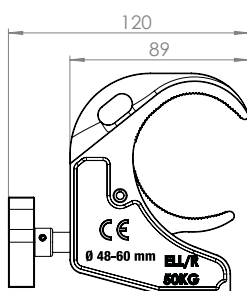

JOKER 95 G-CLAMP 48/60

Art. / Réf.		
31250 08091	●	50 kg

- Universelle Smart-Clamp für Rohrdurchmesser von 48-60 mm mit integriertem Anschlagpunkt für Sicherungsseil.
- Inkl. Befestigungselementen und Nutenstein für direkte Schienenmontage.
- Geriffelte Kontaktflächen für optimalen Halt.
- Mehrstufige Aufnahme für Verbindungsmittel in M10 und M12 (Schlüsselweite 17 & 19 mm).
- Unverlierbare Spannschraube.
- Hochwertige Pulverbeschichtung RAL 9005 schwarz matt.
- TÜV geprüft.
- Smart-Clamp universel pour tube Ø 48-60 mm avec trou pour élingue de sécurité.
- Avec kit de fixation pour montage sur entretoises.
- Poignée de serrage conçue pour une fixation optimale.
- Surface de contact striée pour maintien optimal.
- Support universel pour écrou M10 et M12.
- Poignée de serrage non amovible.
- Thermolaquage RAL 9005 noir mat.
- Certifié TÜV.
- Universal Smart-Clamp for pipes with 48-60 mm diameter with anchor point for safety rope.
- Including fasteners and slot nut for direct track mounting.
- Fluted contact surface for ideal purchase.
- Multilevel receiver for fasteners M10 and M12 (wrench size 17 & 19 mm).
- Captive clamp screw.
- Premium powder coating RAL 9005 dull black.
- TÜV certified.



Schleuderschiene

Patience au jeté / Walk Along Track

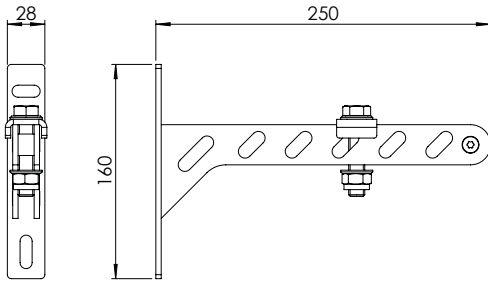

Wandarm 150, 250 und 380

Console murale 150, 250 et 380 /

Wall Mount Bracket 150, 250 and 380

Art. / Réf.				
31000 08811	●	150 mm	45 kg	560 g
31000 08812	○	150 mm	45 kg	560 g
31000 08821	●	250 mm	45 kg	730 g
31000 08822	○	250 mm	45 kg	730 g
31000 08831	●	380 mm	45 kg	1.200 g
31000 08832	○	380 mm	45 kg	1.200 g

- Für Montage an Abhängungen.
- Wandabstand variabel.
- Inkl. Befestigungselementen für Montage mit Abhängungen.
- Pour montage sur suspensions.
- Distance au mur réglable.
- Avec accessoires fixations.
- For suspension bracket mounting.
- Variable wall distance.
- Including fasteners for suspension bracket mounting.

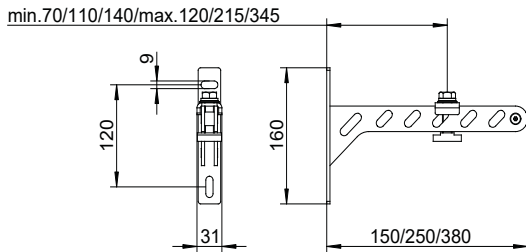
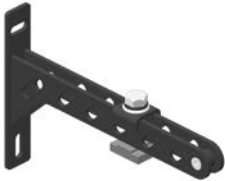

JOKER 95 Wandarm 150, 250 und 380

JOKER 95 Console murale 150, 250 et 380 /

JOKER 95 Wall Mount Bracket 150, 250 and 380

Art. / Réf.				
31250 08815	●	150 mm	45 kg	560 g
31250 08816	○	150 mm	45 kg	560 g
31250 08825	●	250 mm	45 kg	730 g
31250 08826	○	250 mm	45 kg	730 g
31250 08835	●	380 mm	30 kg	1.200 g
31250 08836	○	380 mm	30 kg	1.200 g

- Für Montage an Abhängungen.
- Wandabstand variabel.
- Inkl. Befestigungselementen.
- Pour montage sur suspensions.
- Distance au mur réglable.
- Avec accessoires de fixation.
- For suspension bracket mounting.
- Variable wall distance.
- Including fasteners.

Wandanschluss Wandarm 380 abweichend / Nota : console 380 - fixation murale modifiée / Acceptance geometry of wall mount bracket 380 differing



Schleuderschiene

Patience au jeté / Walk Along Track

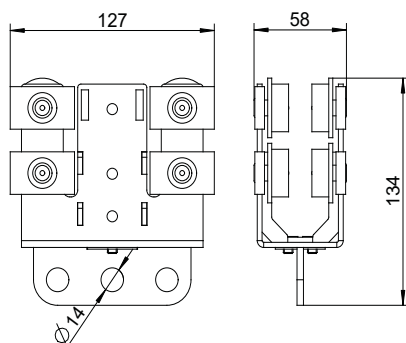

Zugwagen

Conducteur / Master Runner

Art. / Réf.			
31250 00011	●	30 kg	915 g

- Körper aus Stahl mit Puffern zur Anpralldämpfung.
- Je 4 Kugelgelagerte Trag- und Stützrollen mit Spurkranz und Hochleistungs-Kunststoff-Bandage für minimale Geräuschentwicklung.
- Vorhangbefestigung an zentraler Aufnahme.
- Laufwagenlänge von 127 mm im Parkraum.
- Châssis en acier avec amortisseurs anti-choc.
- 4 roulettes supérieures et inférieures sur roulement à billes, avec rebord et revêtement plastique spécial pour une émission de bruit minimale.
- Fixation du rideau sur platine centrale.
- Espace de garage 127 mm.
- Steel body with rubber bumps to reduce stowage noise.
- 4 ball raced stabilizing and 4 contact flanged wheels with high-performance plastics tire for minimized noise emission.
- Curtain mounting on central receiver.
- Bunched length 127 mm in stowage.

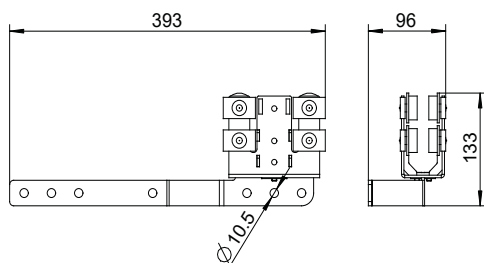
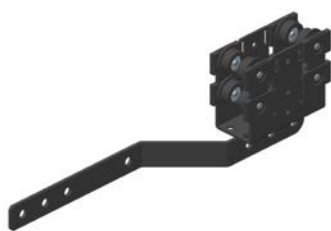

Zugwagen mit Überzugbügel

Conducteur avec patte de croisement / Master Runner with Overlap Arm

Art. / Réf.			
31250 00013	●	30 kg	1.180 g

- Sonst wie 31250 0 0011.
- Tragfähigkeit gilt nicht für Überzugbügel.
- Descriptif idem réf. 31250 0 0011.
- La capacité de charge n'est pas valable pour la patte de croisement.
- Technical details: please see 31250 0 0011.
- Load capacity not applicable with overlap arms.

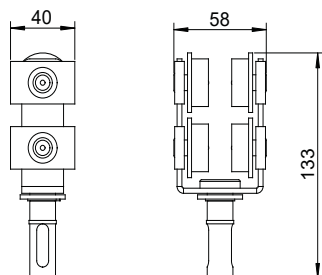

2-Rad Vorhang-Laufwagen

Chariot simple 2+2 / 2-Wheel Curtain Runner

Art. / Réf.			
31250 00021	●	20 kg	235 g

- Körper aus Stahl mit Puffern zur Anpralldämpfung.
- Je 2 Kugelgelagerte Trag- und Stützrollen mit Spurkranz und Hochleistungs-Kunststoff-Bandage für minimale Geräuschentwicklung.
- Vorhangbefestigung an 360°-Kunststoff-Drehwirbel.
- Laufwagenabstand von 40 mm im Parkraum.
- Châssis en acier avec amortisseurs anti-choc.
- 2 roulettes supérieures et inférieures sur roulement à billes, avec rebord et revêtement plastique spécial pour une émission de bruit minimale.
- Fixation du rideau sur émerillon plastique 360°.
- Espace de garage 40 mm.
- Steel body with rubber bumps to reduce stowage noise.
- 2 ball raced stabilizing and 2 contact flanged wheels with high-performance plastics tire for minimized noise emission.
- Curtain mounting on 360°-plastics-swivel.
- Bunched length optimized to 40 mm in stowage.



Schleuderschiene

Patience au jeté / Walk Along Track

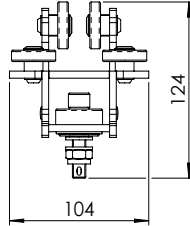
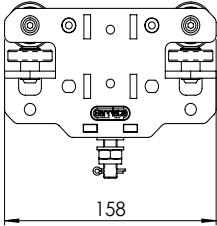

Schwerlastlaufwagen

Chariot conducteur HD / Heavy Duty Runner

Art. / Réf.			
31250 00051		80 kg	2.070 g

- Körper aus Stahl inkl. Radbruchstützen.
- Je 4 kugelgelagerte Trag- und Stützrollen mit Polyurethan-Bandage für hohe Lasten und Lebensdauer.
- Laufwagenlänge von 172 mm im Parkraum.
- Châssis en acier, avec sécurité stop-chute.
- 4 roulettes supérieures et inférieures sur roulement à billes, avec revêtement polyuréthane pour charges importantes et une durée de vie prolongée.
- Espace de garage 172 mm.
- Steel body incl. broken wheel retainer.
- 4 ball raced stabilizing and 4 contact wheels with polyurethane tire for heavy duty and long endurance.
- Bunched length 172 mm in stowage.

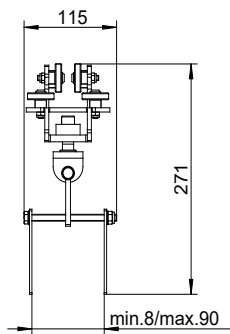
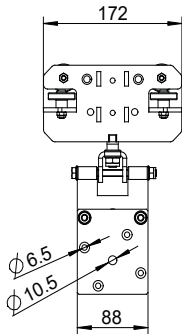

Schwerlastlaufwagen mit Kulissenwagen-Unterteil

Chariot conducteur HD décor / Heavy Duty Runner with Scenery Attachment

Art. / Réf.			
31250 00071		80 kg	2.980 g

- Körper aus Stahl inkl. Radbruchstützen.
- Je 4 kugelgelagerte Trag- und Stützrollen mit Polyurethan-Bandage für hohe Lasten und Lebensdauer.
- Lastaufnahme über kardanisch gelagerte Kulissen- Klemmplatte für 8-90 mm Stärke.
- Laufwagenlänge von 172 mm im Parkraum.
- Châssis en acier, avec sécurité stop-chute.
- 4 roulettes supérieures et inférieures sur roulement à billes, avec revêtement polyuréthane pour charges importantes et une durée de vie prolongée.
- Application de la charge via plaquettes de serrage articulées et réglables de 8-90 mm.
- Espace de garage 172 mm.
- Steel body incl. broken wheel retainer.
- 4 ball raced stabilizing and 4 contact wheels with polyurethane tire for heavy duty and long endurance.
- Load pick up with cardanic bedded scenery bracket for 8-90 mm thickness.
- Bunched length 172 mm in stowage.



Schleuderschiene

Patience au jeté / Walk Along Track

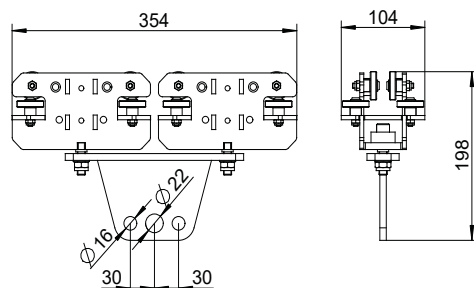

Doppel-Schwerlastlaufwerk 150

Conducteur HD 150 / Double Heavy Duty Carrier 150

Art. / Réf.			
31250 00091	●	150 kg	5.300 g

- Körper aus Stahl.
- Inkl. Radbruchstützen.
- Je Wagen 4 Kugelgelagerte Trag- und Stützrollen mit Polyurethan-Bandage für hohe Lasten und Lebensdauer.
- Lastaufnahme über kardanisch gelagertes Traversenblech mit Durchgangs-Bohrungen $\varnothing 16$ und 22 mm.
- Laufwagenlänge von 354 mm im Parkraum.
- Châssis en acier.
- Avec sécurité stop-chute.
- Par chariot, 4 roulettes supérieures et inférieures sur roulement à billes, avec revêtement polyuréthane pour charges importantes et une durée de vie prolongée.
- Application de la charge via platine articulée avec perçages $\varnothing 16$ et 22 mm.
- Espace de garage 354 mm.
- Steel body.
- Incl. broken wheel retainer.
- Each runner with 4 ball raced stabilizing and 4 contact wheels with polyurethane tire for heavy duty and long endurance.
- Load pick up with cardanic bedded mounting plate with trough hole $\varnothing 16$ and 22 mm.
- Bunched length 354 mm in stowage.

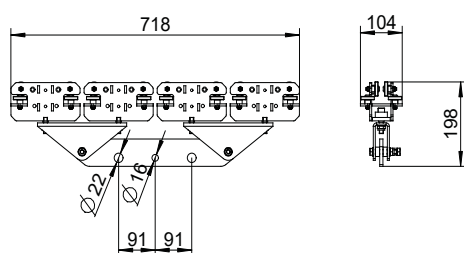

Vierfach-Schwerlastlaufwerk 260

Conducteur HD 260 / Fourfold Heavy Duty Carrier 260

Art. / Réf.			
31250 00101	●	260 kg	12.250 g

- Körper aus Stahl.
- Inkl. Radbruchstützen.
- Je Wagen 4 Kugelgelagerte Trag- und Stützrollen mit Polyurethan-Bandage für hohe Lasten und Lebensdauer.
- Lastaufnahme über kardanisch gelagertes Traversenblech mit Durchgangs-Bohrungen $\varnothing 16$ und 22 mm.
- Laufwagenlänge von 718 mm im Parkraum.
- Châssis en acier.
- Avec sécurité stop-chute.
- Par chariot, 4 roulettes supérieures et inférieures sur roulement à billes, avec revêtement polyuréthane pour charges importantes et une durée de vie prolongée.
- Application de la charge via platine articulée avec perçages $\varnothing 16$ et 22 mm.
- Espace de garage 718 mm.
- Steel body.
- Incl. broken wheel retainer
- Each runner with 4 ball raced stabilizing and 4 contact wheels with polyurethane tire for heavy duty and long endurance.
- Load pick up with cardanic bedded mounting plate with trough hole $\varnothing 16$ and 22 mm.
- Bunched length 718 mm in stowage.



Schleuderschiene

Patience au jeté / Walk Along Track

Drehgassenwagen

Support de pendrillons / Swivel pipe

Art. / Réf.				
31250 00120	●	1.200 mm	50 mm	6.200 g
31250 00150	●	1.500 mm	50 mm	6.600 g

- Durch Schwerlastlaufwagen (bremsbar) frei im Schienenverlauf positionierbar.
 - Stufenlos verstellbarer Drehteller, mit Ø 50 mm Aluminiumrohr zur Aufnahme von Vorhanggassen.
 - Rohrabschluss inkl. Abschlusskappe und Anschlag zum Sichern des äußeren Bindebands.
 - Einfache Ausrichtung mit Hilfe einer gut ablesbaren Skala in 15°-Schritten.
 - Komfortabel mit Bedienstange zu betätigen. Blaue Bedienkappe für Drehbewegung - Gelb für Laufwagen-Bremse.
 - Tragfähigkeit (ELL/R): 20 kg/m.
- Optionales Zubehör:
- Bedienstange Art.-Nr.: 43080 00340 bzw. Art.-Nr.: 43080 00365.
- Support de pendrillons orientable et indexable, monté sur chariot conducteur HD.
 - Tube aluminium Ø 50 mm.
 - Peut être positionné librement sur le rail grâce au chariot pour charges lourdes (pouvant être freiné).
 - Tube avec embout de finition et butées d'arrêt extérieures pour les lacettes.
 - Simple d'utilisation grâce à un cadran gradué tous les 15 °.
 - Utilisation adaptée avec une perche télescopique ; Embout bleu, pour le mouvement de rotation/arrêt en rotation; embout jaune pour le frein du chariot/arrêt en translation.
 - Capacité de charge (ELL/R) : 20 kg/m.
- Accessoire en option :
- Perche télescopique réf. 43080 00340 et réf. 43080 00365.
- Individual arrangement along the track with heavy duty runner (breakable).
 - Continuously adjustable rotary plate with Ø 50 mm aluminum pipe to receive curtain legs.
 - Pipe with end cap and stopper for the outer curtain ties.
 - Easy to align thanks to scale with 15°-pitch.
 - Comfortable handling with operating pole. Blue cap for pipe rotation - yellow to engage friction based brake for the runner.
 - Load capacity (ELL/R): 20 kg/m.
- Optional accessory:
- Operating pole Art.-No. 43080 00340 respectively Art.-No. 43080 00365.

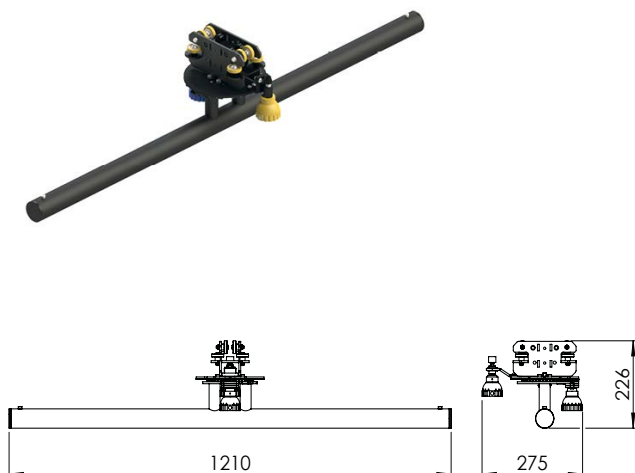



Referenzen

Références / References

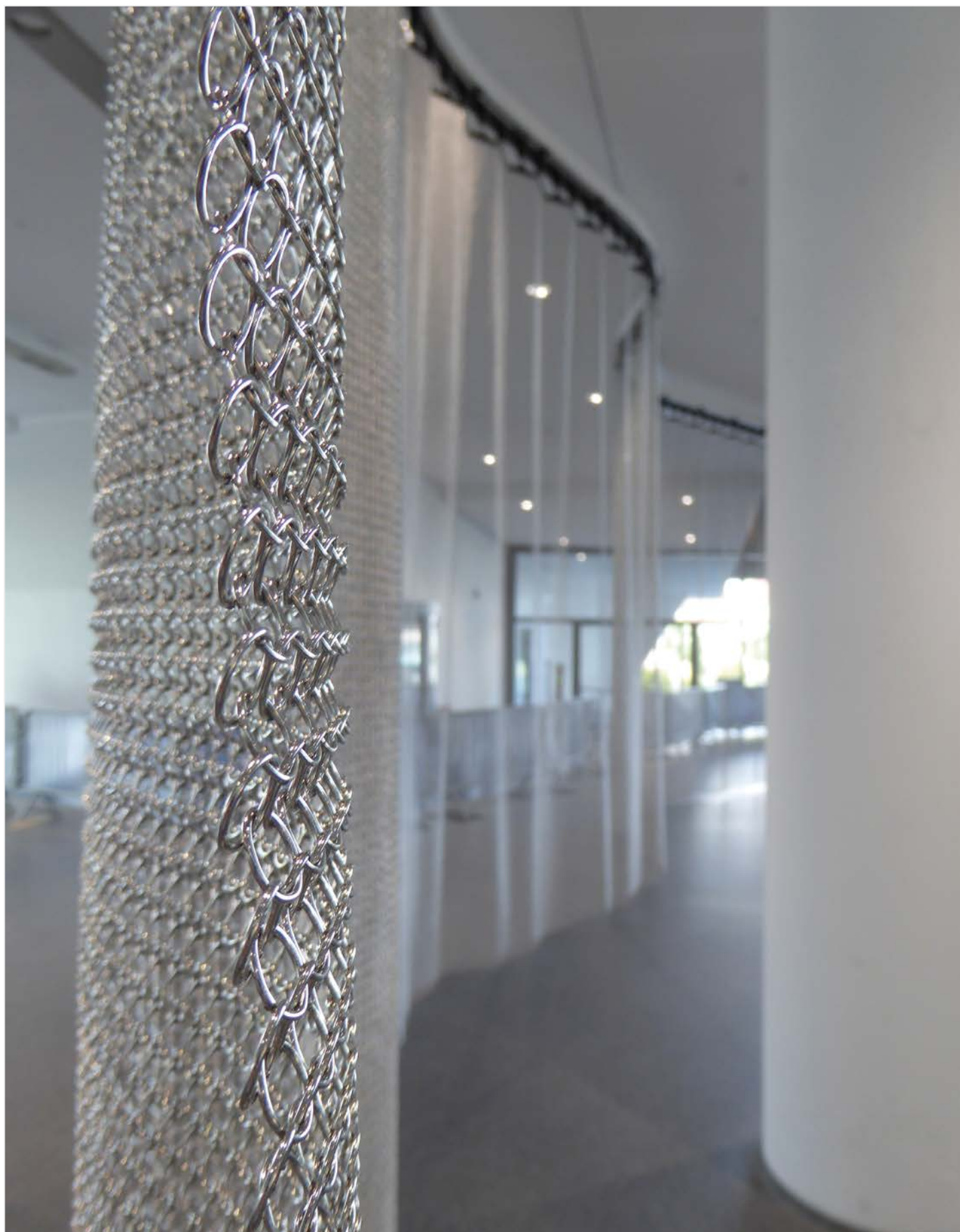

//Photo: Gerriets / ZF Forum – Friedrichshafen, Germany / Motorised track system JOKER 95 with partition curtains made of G-MESH 12.0 Ring Mesh



Seitliche Seilführung: zusätzlich benötigte Teile zur Schleuderschiene

Guidage de drisse latéral : accessoires complémentaires / **Side Cord Operation**: Additional Parts Required

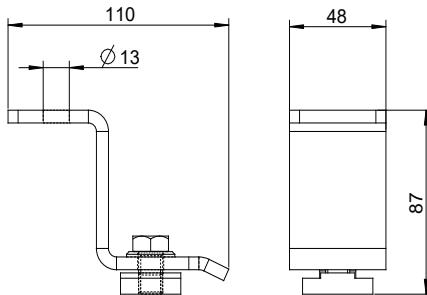

Schienenabhängung

Entretoise de suspension - guidage de drisse latéral / Suspension Bracket

Art. / Réf.			
31250 08041	●	80 kg	445 g

- Für seitliche Seilführung.
- Mit Durchgangs-Bohrung \varnothing 12,5 mm zur Montage an Unterkonstruktion oder G-CLAMP 50/60 Art.-Nr.: 31000 08091.
- Pour guidage de drisse latéral.
- Avec perçage 12,5 mm pour montage à une sous-structure existante ou G-CLAMP 50/60 réf. 31000 08091.
- Avec écrou et accessoires de fixation.
- For side cord operation.
- With through hole \varnothing 12,5 mm for mounting to substructure or G-CLAMP 50/60 Art.-N°: 31000 08091.

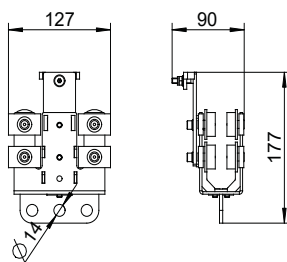

Zugwagen

Chariot conducteur / Master Runner

Art. / Réf.			
31250 04011	●	30 kg	1.160 g

- Mit Zugseilbefestigung für seitliche Seilführung.
- Körper aus Stahl mit Puffern zur Anpralldämpfung.
- Je 4 Kugelgelagerte Trag- und Stützrollen mit Spurkranz und Hochleistungs-Kunststoff-Bandage für minimale Geräuschentwicklung.
- Vorhangbefestigung an zentraler Aufnahme.
- Laufwagenlänge von 127 mm im Parkraum.
- Avec fixation de drisse pour guidage latéral.
- Châssis en acier avec amortisseurs anti-choc.
- 4 roulettes supérieures et inférieures sur roulement à billes, avec rebord et revêtement plastique spécial pour une émission de bruit minimale.
- Fixation du rideau sur platine centrale.
- Espace de garage 127 mm.
- Incl. cord mount for side cord operation.
- Steel body with rubber bumps to reduce stowage noise.
- 4 ball raced stabilizing and 4 contact flanged wheels with high-performance plastics tire for minimized noise emission.
- Curtain mounting on central receiver.
- Bunched length 127 mm in stowage.



Seitliche Seilführung: zusätzlich benötigte Teile zur Schleuderschiene

Guidage de drisse latéral : accessoires complémentaires / Side Cord Operation: Additional Parts Required

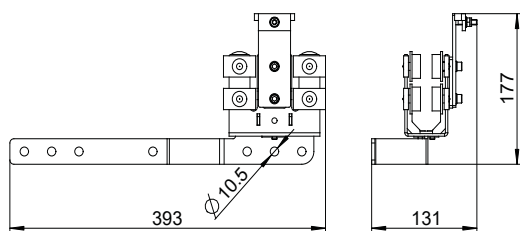
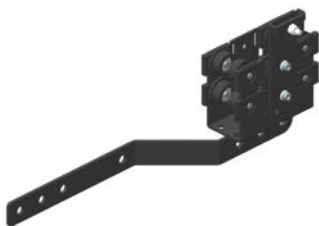

Zugwagen mit Überzugbügel

Chariot conducteur avec patte de croisement / Master Runner with Overlap Arm

Art. / Réf.			
31250 04021	●	30 kg	1.400 g

- Mit Zugseilbefestigung für seitliche Seilführung.
- Körper aus Stahl mit Puffern zur Anpralldämpfung.
- Je 4 Kugelgelagerte Trag- und Stützrollen mit Spurkranz und Hochleistungs-Kunststoff-Bandage für minimale Geräuschentwicklung.
- Vorhangbefestigung an zentraler Aufnahme.
- Laufwagenlänge von 127 mm im Parkraum.
- Tragfähigkeit gilt nicht für Überzugbügel.
- Avec fixation de drisse pour guidage latéral.
- Châssis en acier avec amortisseurs anti-choc.
- 4 roulettes supérieures et inférieures sur roulement à billes, avec rebord et revêtement plastique spécial pour une émission de bruit minimale.
- Fixation du rideau sur platine centrale.
- Espace de garage 127 mm.
- La capacité de charge n'est pas valable pour la patte de croisement.
- Incl. cord mount for side cord operation.
- Steel body with rubber bumps to reduce stowage noise.
- 4 ball raced stabilizing and 4 contact flanged wheels with high-performance plastics tire for minimized noise emission.
- Curtain mounting on central receiver.
- Bunched length 127 mm in stowage.
- Load capacity not applicable with overlap arms.

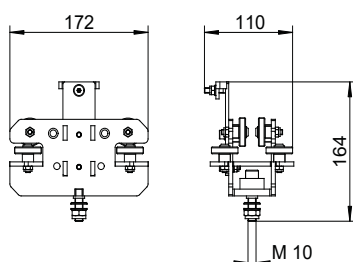

Schwerlastlaufwagen

Chariot conducteur HD / Heavy Duty Runner

Art. / Réf.			
31250 04031	●	80 kg	2.270 g

- Mit Zugseilbefestigung für seitliche Seilführung.
- Körper aus Stahl.
- Inkl. Radbruchstützen.
- Je 4 Kugelgelagerte Trag- und Stützrollen mit Polyurethan-Bandage für hohe Lasten und Lebensdauer.
- Lastaufnahme über kardanisch gelagerte Befestigungsschraube M10.
- Laufwagenlänge von 172 mm im Parkraum.
- Avec fixation de drisse pour guidage latéral.
- Châssis en acier.
- Avec sécurité stop-chute.
- 4 roulettes supérieures et inférieures sur roulement à billes, avec revêtement polyuréthane pour charges importantes et une durée de vie prolongée.
- Application de la charge via boulon articulé M10.
- Espace de garage 172 mm.
- Incl. cord mount for side cord operation.
- Steel body.
- Incl. broken wheel retainer
- 4 ball raced stabilizing and 4 contact wheels with polyurethane tire for heavy duty and long endurance.
- Load pick up with cardanic bedded fastening bolt M10.
- Bunched length 172 mm in stowage.

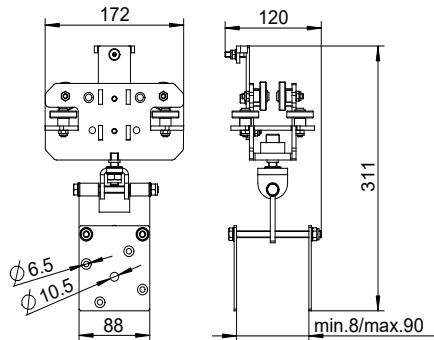
Seitliche Seilführung: zusätzlich benötigte Teile zur Schleuderschiene
Guidage de drisse latéral : accessoires complémentaires / Side Cord Operation: Additional Parts Required

Schwerlast-Kulissenwagen
Chariot conducteur HD décor / Heavy Duty Scenery Runner

Art. / Réf.			
31250 04041		80 kg	3.190 g

- Mit Zugseilbefestigung für seitliche Seilführung.
- Körper aus Stahl.
- Inkl. Radbruchstützen.
- Je 4 Kugelgelagerte Trag- und Stützrollen mit Polyurethan-Bandage für hohe Lasten und Lebensdauer.
- Lastaufnahme über kardanisch gelagerte Kulissen- Klemmplatte für 8-90 mm Stärke.
- Laufwagenlänge von 172 mm im Parkraum.
- Avec fixation de drisse pour guidage latéral.
- Châssis en acier.
- Avec sécurité stop-chute.
- 4 roulettes supérieures et inférieures sur roulement à billes, avec revêtement polyuréthane pour charges importantes et une durée de vie prolongée.
- Application de la charge via plaquettes de serrage articulées et réglables de 8-90 mm.
- Espace de garage 172 mm.
- Incl. cord mount for side cord operation.
- Steel body.
- Incl. broken wheel retainer
- 4 ball raced stabilizing and 4 contact wheels with polyurethane tire for heavy duty and long endurance.
- Load pick up with cardanic bedded scenery bracket for 8-90 mm thickness.
- Bunched length 172 mm in stowage.

Doppel-Schwerlastlaufwerk 150
Conducteur HD 150 / Double Heavy Duty Carrier

Art. / Réf.			
31250 04051		150 kg	5.535 g

- Mit Zugseilbefestigung für seitliche Seilführung.
- Körper aus Stahl. inkl. Radbruchstützen.
- Je Wagen 4 Kugelgelagerte Trag- und Stützrollen mit Polyurethan-Bandage für hohe Lasten und Lebensdauer.
- Lastaufnahme über kardanisch gelagertes Traversenblech mit Durchgangs-Bohrungen Ø 16 und 22 mm.
- Laufwagenlänge von 354 mm im Parkraum.
- Avec fixation de drisse pour guidage latéral.
- Châssis en acier, avec sécurité stop-chute.
- Par chariot, 4 roulettes supérieures et inférieures sur roulement à billes, avec revêtement polyuréthane pour charges importantes et une durée de vie prolongée.
- Application de la charge via platine articulée avec perçages Ø 16 et 22 mm.
- Espace de garage 354 mm.
- Incl. cord mount for side cord operation.
- Steel body incl. broken wheel retainer.
- Each runner with 4 ball raced stabilizing and 4 contact wheels with polyurethane tire for heavy duty and long endurance.
- Load pick up with cardanic bedded mounting plate with trough hole Ø 16 and 22 mm.
- Bunched length 354 mm in stowage.

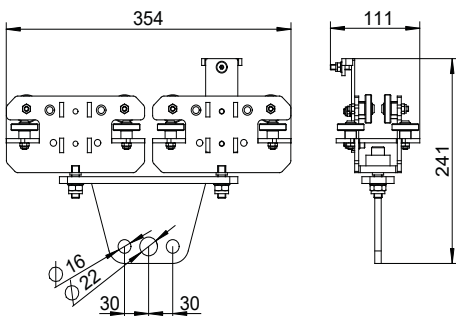



Seitliche Seilführung: zusätzlich benötigte Teile zur Schleuderschiene

Guidage de drisse latéral : accessoires complémentaires / Side Cord Operation: Additional Parts Required

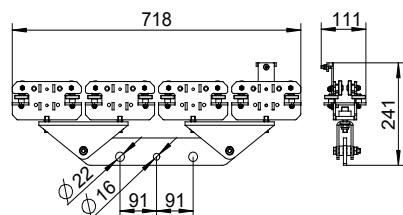

Vierfach-Schwerlastlaufwerk 260

Chariot conducteur HD 260 / Fourfold Heavy Duty Carrier 260

Art. / Réf.			
31250 04061		260 kg	12.425 g

- Mit Zugseilbefestigung für seitliche Seilführung.
- Körper aus Stahl inkl. Radbruchstützen.
- Je Wagen 4 Kugelgelagerte Trag- und Stützrollen mit Polyurethan-Bandage für hohe Lasten und Lebensdauer.
- Lastaufnahme über kardanisch gelagertes Traversenblech mit Durchgangs-Bohrungen Ø 16 und 22 mm.
- Laufwagenlänge von 718 mm im Parkraum.
- Avec fixation de drisse pour guidage latéral.
- Châssis en acier, avec sécurité stop-chute.
- Par chariot, 4 roulettes supérieures et inférieures sur roulement à billes, avec revêtement polyuréthane charges importantes et une durée de vie prolongée.
- Application de la charge via platine articulée avec perçages Ø 16 et 22 mm.
- Espace de garage 718 mm.
- Incl. cord mount for side cord operation.
- Steel body incl. broken wheel retainer.
- Each runner with 4 ball raced stabilizing and 4 contact wheels with polyurethane tire for heavy duty and long endurance.
- Load pick up with cardanic bedded mounting plate with trough hole Ø 16 and 22 mm.
- Bunched length 718 mm in stowage.

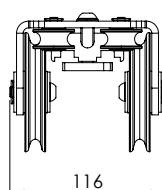
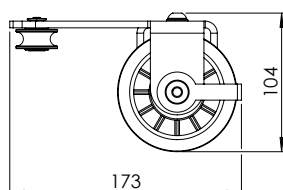

Universal Ableitrolle

Poulie de tirage universelle - vers le bas / Universal Head Pulley Block (downwards)

Art. / Réf.		
31000 00811		990 g

- Führt Zugseil und rücklaufendes Seil nach unten ab.
- Kugelgelagerte Seilrollen für Zugseile bis Ø 8 mm mit Überlaufsicung.
- Durch Nutensteine individuell im Schienenverlauf positionierbar.
- Inkl. Befestigungselementen und Nutensteinen.
- Conduit la drisse vers le bas.
- Poulie montée sur roulement à billes avec protection anti-dégorgement, pour drisse Ø 8 mm max.
- Positionnement libre sur le rail via l'écrou autobloquant.
- Inclus accessoires de fixation.
- Diverts operating and returning cord downwards.
- Ball raced pulleys for operating cord up to Ø 8 mm and cord keepers.
- Individual arrangement along the track with sliding nuts.
- Incl. fasteners and slot nuts.

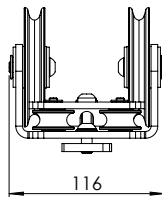
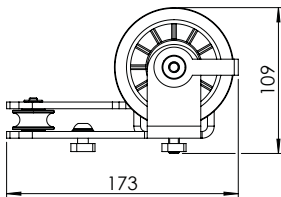
**Seitliche Seilführung:** zusätzlich benötigte Teile zur Schleuderschiene**Guidage de drisse latéral :** accessoires complémentaires / **Side Cord Operation:** Additional Parts Required**Universal Hochleitrolle****Poulie de tirage universelle - vers le haut / Universal Head Pulley Block (upwards)**

Art. / Réf.		
31000 00821	●	1.360 g

- Führt Zugseil und rücklaufendes Seil nach oben ab.
- Kugelgelagerte Seilrollen für Zugseile bis Ø 8 mm mit Überlaufsicherung.
- Durch Nutensteine individuell im Schienenverlauf positionierbar.
- Inkl. Befestigungselementen und Nutensteinen.
- Conduit la drisse vers le haut.
- Poulie montée sur roulement à billes avec protection anti-dégorgement, pour drisse Ø 8 mm max.
- Positionnement libre sur le rail via l'écrou autobloquant.
- Inclus accessoires de fixation.
- Diverts operating and returning cord downwards.
- Ball raced pulleys for operating cord up to Ø 8 mm and cord keepers.
- Individual arrangement along the track with sliding nuts.
- Incl. fasteners and slot nuts.

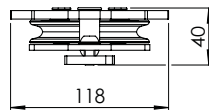
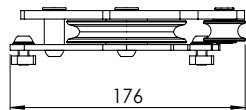
JOKER 95 Umlenkrolle**JOKER 95 Poulie de renvoi / JOKER 95 Return Pulley**

Art. / Réf.		
31250 00831	●	825 g

- Für seitliche und obenliegende Seilführung.
- Lenkt Zugseil am Schienenende um.
- Kugelgelagerte Seilrollen für Zugseile bis Ø 8 mm mit Überlaufsicherung.
- Montage durch Nutenstein variabel im Schienenverlauf.
- Pour guidage de drisse latéral et supérieur.
- Guide la drisse d'entraînement et de retour en bout de rail.
- Poulie montée sur roulement avec sécurité pour drisses Ø 8 mm max.
- Positionnement libre le long du rail par écrous.
- For side and top cord operation.
- Returns cord at the end of the track.
- Ball raced pulleys for operating cord up to Ø 8 mm and cord keepers.
- Variable mounting along the track with camlock nut.

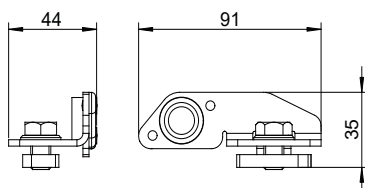
Seilführung, seitlich**Guidage de drisse latéral / Lateral Cord Guide**

Art. / Réf.		
31250 04871	●	130 g

- Für seitliche Seilführung.
- Führt rücklaufendes Seil.
- Für Zugseile bis Ø 8 mm.
- Durch Nutenstein individuell im Schienenverlauf positionierbar.
- Inkl. Befestigungselementen.
- Pour guidage de drisse latéral.
- Guide la drisse de retour.
- Pour drisses Ø 8 mm max.
- Positionnement libre le long du rail par écrous.
- Avec accessoires de fixation.
- For side cord operation.
- Guides returning cord.
- For operating cord up to Ø 8 mm.
- Individual arrangement along the track with a sliding nut.
- Incl. fasteners.



Untenliegende Seilführung: zusätzlich benötigte Teile zur Schleuderschiene

Guidage de drisse inférieur : accessoires complémentaires / **Bottom Cord Operation**: Additional Parts Required

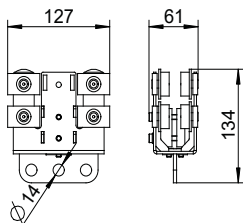

Zugwagen

Chariot conducteur / Master Runner

Art. / Réf.			
31250 02011	●	30 kg	1.285 g

- Mit Zugseilbefestigung für untenliegende Seilführung und Rear-Fold Systeme.
- Körper aus Stahl mit Puffern zur Anpralldämpfung.
- Je 4 Kugelgelagerte Trag- und Stützrollen mit Spurkranz und Hochleistungs-Kunststoff-Bandage für minimale Geräuschentwicklung.
- Vorhangbefestigung an zentraler Aufnahme.
- Laufwagenlänge von 127 mm im Parkraum.
- Avec fixation de drisse pour guidage de drisse inférieur et application anti-plis.
- Châssis en acier avec amortisseurs anti-choc.
- 4 roulettes supérieures et inférieures sur roulement à billes, avec rebord et revêtement plastique spécial pour une émission de bruit minimale.
- Fixation du rideau sur platine centrale.
- Espace de garage 127 mm.
- Incl. cord mount for bottom cord operation and Rear-Fold systems.
- Steel body with rubber bumps to reduce stowage noise.
- 4 ball raced stabilizing and 4 contact flanged wheels with high-performance plastics tire for minimized noise emission.
- Curtain mounting on central receiver.
- Bunched length 127 mm in stowage.

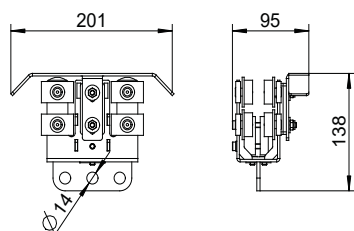

Zugwagen mit Endschalterbügel

Chariot conducteur avec ski fin de course / Master Runner with Limit Switch Arm

Art. / Réf.			
31250 02012	●	30 kg	1.595 g

- Mit Zugseilbefestigung für untenliegende Seilführung und Rear-Fold Systeme.
- Körper aus Stahl mit Puffern zur Anpralldämpfung.
- Je 4 Kugelgelagerte Trag- und Stützrollen mit Spurkranz und Hochleistungs-Kunststoff-Bandage für minimale Geräuschentwicklung.
- Vorhangbefestigung an zentraler Aufnahme.
- Laufwagenlänge von 127 mm im Parkraum.
- Avec fixation de drisse pour guidage de drisse inférieur et application anti-plis.
- Châssis en acier avec amortisseurs anti-choc.
- 4 roulettes supérieures et inférieures sur roulement à billes, avec rebord et revêtement plastique spécial pour une émission de bruit minimale.
- Fixation du rideau sur platine centrale.
- Espace de garage 127 mm.
- Incl. cord mount for bottom cord operation and Rear-Fold systems.
- Steel body with rubber bumps to reduce stowage noise.
- 4 ball raced stabilizing and 4 contact flanged wheels with high-performance plastics tire for minimized noise emission.
- Curtain mounting on central receiver.
- Bunched length 127 mm in stowage.



Untenliegende Seilführung: zusätzlich benötigte Teile zur Schleuderschiene

Guidage de drisse inférieur : accessoires complémentaires / **Bottom Cord Operation:** Additional Parts Required

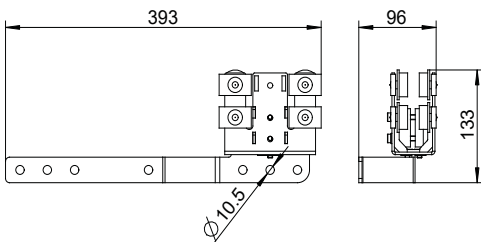

Zugwagen mit Überzugbügel

Chariot conducteur avec patte de croisement / Master Runner with Overlap Arm

Art. / Réf.			
31250 02021	●	30 kg	1.560 g

- Mit Zugseilbefestigung für untenliegende Seilführung und Rear-Fold Systeme.
- Körper aus Stahl mit Puffern zur Anpralldämpfung.
- Je 4 Kugelgelagerte Trag- und Stützrollen mit Spurkranz und Hochleistungs-Kunststoff-Bandage für minimale Geräuschentwicklung.
- Vorhangbefestigung an zentraler Aufnahme.
- Laufwagenlänge von 127 mm im Parkraum.
- Tragfähigkeit gilt nicht für Überzugbügel.
- Avec fixation de drisse pour guidage de drisse inférieur et application anti-plis.
- Châssis en acier avec amortisseurs anti-choc.
- 4 roulettes supérieures et inférieures sur roulement à billes, avec rebord et revêtement plastique spécial pour une émission de bruit minimale.
- Fixation du rideau sur platine centrale.
- Espace de garage 127 mm.
- La capacité de charge n'est pas valable pour la patte de croisement.
- Incl. cord mount for bottom cord operation and Rear-Fold systems.
- Steel body with rubber bumps to reduce stowage noise.
- 4 ball raced stabilizing and 4 contact flanged wheels with high-performance plastics tire for minimized noise emission.
- Curtain mounting on central receiver.
- Bunched length 127 mm in stowage.
- Load capacity not applicable with overlap arms.

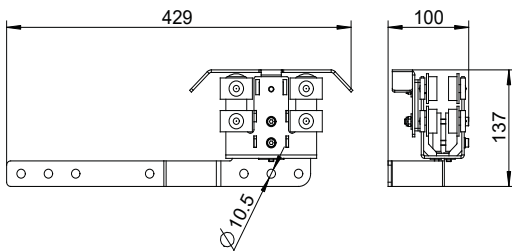

Zugwagen mit Überzugbügel und Endschalterbügel

Chariot conducteur avec patte de croisement et ski fin de course / Master Runner with Overlap Arm and Limit Switch Arm

Art. / Réf.			
31250 02022	●	30 kg	1.870 g

- Mit Zugseilbefestigung für untenliegende Seilführung und Rear-Fold Systeme.
- Körper aus Stahl mit Puffern zur Anpralldämpfung.
- Je 4 Kugelgelagerte Trag- und Stützrollen mit Spurkranz und Hochleistungs-Kunststoff-Bandage für minimale Geräuschentwicklung.
- Vorhangbefestigung an zentraler Aufnahme.
- Laufwagenlänge von 127 mm im Parkraum.
- Tragfähigkeit gilt nicht für Überzugbügel.
- Avec fixation de drisse pour guidage de drisse inférieur et application anti-plis.
- Châssis en acier avec amortisseurs anti-choc.
- 4 roulettes supérieures et inférieures sur roulement à billes, avec rebord et revêtement plastique spécial pour une émission de bruit minimale.
- Fixation du rideau sur platine centrale.
- Espace de garage 127 mm.
- La capacité de charge n'est pas valable pour la patte de croisement.
- Incl. cord mount for bottom cord operation and Rear-Fold systems.
- Steel body with rubber bumps to reduce stowage noise.
- 4 ball raced stabilizing and 4 contact flanged wheels with high-performance plastics tire for minimized noise emission.
- Curtain mounting on central receiver.
- Bunched length 127 mm in stowage.
- Load capacity not applicable with overlap arms.



T Untenliegende Seilführung: zusätzlich benötigte Teile zur Schleuderschiene

Guidage de drisse inférieur : accessoires complémentaires / **Bottom Cord Operation**: Additional Parts Required

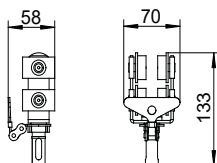

Rear-Fold-Laufwagen

Chariot anti-plis / Rear-Fold Runner

Art. / Réf.			
31250 02051	●	20 kg	280 g

- Für untenliegende Seilführung und Rückfaltplättchen durch das sich der Vorhang beim Öffnen erst im Stauraum faltet.
- Körper aus Stahl mit Puffern zur Anpralldämpfung.
- Je 2 Kugelgelagerte Trag- und Stützrollen mit Spurkanz und Hochleistungs-Kunststoff-Bandage für minimale Geräuschentwicklung.
- Vorhangbefestigung an 360°-Kunststoff-Drehwirbel.
- Laufwagenabstand von 50 mm im Parkraum.
- Par le biais d'une platine percée et articulée, qui est fixée au chariot, le rideau ne se replie qu'en coulisse.
- Châssis en acier avec amortisseurs anti-choc.
- 2 roulettes supérieures et inférieures sur roulement à billes, avec rebord et revêtement plastique spécial pour une émission de bruit minimale.
- Fixation du rideau sur émerillon plastique 360°.
- Espace de garage 50 mm.
- For bottom cord operation and rear fold tag for off-stage stacking when opening.
- Steel body with rubber bumps to reduce stowage noise.
- 2 ball raced stabilizing and 2 contact flanged wheels with high-performance plastics tire for minimized noise emission.
- Curtain mounting on 360°-plastics-swivel.
- Bunched length optimized to 50 mm in stowage.

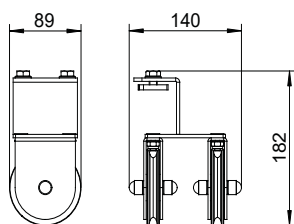

Ableitrolle

Poulie de tirage (vers le bas) / Head Pulley (downwards)

Art. / Réf.		
31250 02811	●	1.610 g

- Für untenliegende Seilführung.
- Führt Zugseil und rücklaufendes Seil nach unten ab.
- Kugelgelagerte Seilrollen für Zugseile bis Ø 8 mm mit Überlaufsicherung.
- Montage durch Nutenstein variabel im Schienenverlauf.
- Pour guidage de drisse inférieur.
- Guide la drisse d'entraînement et de retour vers le bas.
- Poulie montée sur roulement avec sécurité pour drisses Ø 8 mm max.
- Positionnement libre le long du rail par écrous.
- For bottom cord operation.
- Diverts operating and returning cord downwards.
- Ball raced pulleys for operating cord up to Ø 8 mm and cord keepers.
- Variable mounting along the track with camlock nut.



Untenliegende Seilführung: zusätzlich benötigte Teile zur Schleuderschiene

Guidage de drisse inférieur : accessoires complémentaires / **Bottom Cord Operation:** Additional Parts Required

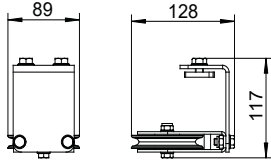

Umlenkrolle

Poulie de renvoi / Return Pulley

Art. / Réf.		kg
31250 02831	●	1.010 g

- Für untenliegende Seilführung.
- Lenkt Zugseil am Schienenende um.
- Kugelgelagerte Seilrollen für Zugseile bis Ø 8 mm mit Überlaufsicherung.
- Montage durch Nutenstein variabel im Schienenverlauf.
- Pour guidage de drisse inférieur.
- Guide la drisse d'entraînement et de retour en bout de rail.
- Poulie montée sur roulement avec sécurité pour drisses Ø 8 mm max.
- Positionnement libre le long du rail par écrous.
- For bottom cord operation.
- Returns cord at the end of the track.
- Ball raced pulleys for operating cord up to Ø 8 mm and cord keepers.
- Variable mounting along the track with camlock nut.

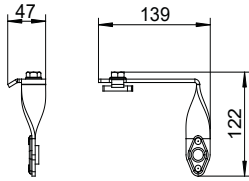

Seilführung

Guidage de drisse inférieur / Cord Guide

Art. / Réf.		kg
31250 02871	●	265 g

- Für untenliegende Seilführung.
- Führt rücklaufendes Seil auf der geraden Schiene.
- Für Zugseile bis Ø 8 mm.
- Durch Nutenstein individuell im Schienenverlauf positionierbar.
- Inkl. Befestigungselementen.
- Pour guidage de drisse inférieur.
- Guide la drisse de retour sur rails droits.
- Pour drisses Ø 8 mm max.
- Positionnement libre le long du rail par écrous.
- Avec accessoires de fixation.
- For bottom cord operation.
- Guides returning cord on straight tracks.
- For operating cord up to Ø 8 mm.
- Individual arrangement along the track with a sliding nut.
- Incl. fasteners.

Referenzen

Références / References



//Photo: Tom Schulze / Asisi Panoramabilder – Germany, France / Track system JOKER 95 und Curtain Drop System KABUKI



Obenliegende Seilführung: zusätzlich benötigte Teile zur Schleuderschiene

Guidage de drisse supérieur : accessoires, complémentaires / **Top Cord Operation**: Additional Parts Required

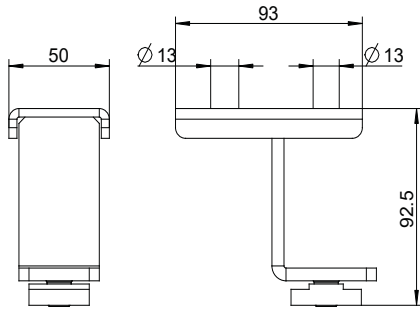

Schienenabhängung

Entretoise de suspension - guidage de drisse supérieur / Suspension Bracket

Art. / Réf.			
31250 08031	●	80 kg	490 g

- Für obenliegende Seilführung.
- Mit Durchgangs-Bohrung Ø 12,5 mm zur Montage an Unterkonstruktion oder G-CLAMP 50/60 Art.-Nr.: 31000 08091.
- Pour guidage de drisse supérieur.
- Avec perçage 12,5 mm pour montage à une sous-construction existante ou G-CLAMP 50/60 réf. 31000 08091.
- Avec écrou et accessoires de fixation.
- For top cord operation.
- With through hole Ø 12,5 mm for mounting to substructure or G-CLAMP 50/60 Art.-N°: 31000 08091.

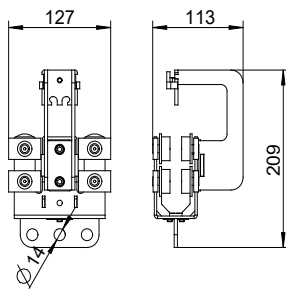

Zugwagen

Chariot conducteur / Master Runner

Art. / Réf.			
31250 03011	●	30 kg	1.495 g

- Mit Zugseilbefestigung für obenliegende Seilführung.
- Körper aus Stahl mit Puffern zur Anpralldämpfung.
- Je 4 Kugelgelagerte Trag- und Stützrollen mit Spurkranz und Hochleistungs-Kunststoff-Bandage für minimale Geräuschentwicklung.
- Vorhangbefestigung an zentraler Aufnahme.
- Laufwagenlänge von 127 mm im Parkraum.
- Avec fixation de drisse pour guidage de drisse supérieur.
- Châssis en acier avec amortisseurs anti-choc.
- 4 roulettes supérieures et inférieures sur roulement à billes, avec rebord et revêtement plastique spécial pour une émission de bruit minimale.
- Fixation du rideau sur platine centrale.
- Espace de garage 127 mm.
- Incl. cord mount for top cord operation.
- Steel body with rubber bumps to reduce stowage noise.
- 4 ball raced stabilizing and 4 contact flanged wheels with high-performance plastics tire for minimized noise emission.
- Curtain mounting on central receiver.
- Bunched length 127 mm in stowage.



Obenliegende Seilführung: zusätzlich benötigte Teile zur Schleuderschiene

Guidage de drisse supérieur : accessoires, complémentaires / Top Cord Operation: Additional Parts Required

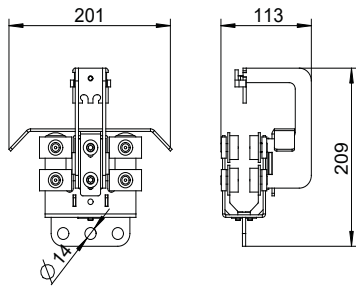

Zugwagen mit Endschalterbügel

Chariot conducteur avec ski fin de course / Master Runner with Limit Switch Arm

Art. / Réf.			
31250 03012	●	30 kg	1.675 g

- Mit Zugseilbefestigung für obenliegende Seilführung.
- Körper aus Stahl mit Puffern zur Anpralldämpfung.
- Je 4 Kugelgelagerte Trag- und Stützrollen mit Spurkranz und Hochleistungs-Kunststoff-Bandage für minimale Geräuschentwicklung.
- Vorhangbefestigung an zentraler Aufnahme.
- Laufwagenlänge von 127 mm im Parkraum.
- Avec fixation de drisse pour guidage de drisse supérieur.
- Châssis en acier avec amortisseurs anti-choc.
- 4 roulettes supérieures et inférieures sur roulement à billes, avec rebord et revêtement plastique spécial pour une émission de bruit minimale.
- Fixation du rideau sur platine centrale.
- Espace de garage 127 mm.
- Incl. cord mount for top cord operation.
- Steel body with rubber bumps to reduce stowage noise.
- 4 ball raced stabilizing and 4 contact flanged wheels with high-performance plastics tire for minimized noise emission.
- Curtain mounting on central receiver.
- Bunched length 127 mm in stowage.

Zugwagen mit Überzughügel

Chariot conducteur avec patte de croisement / Master Runner with overlap arm

Art. / Réf.			
31250 03021	●	30 kg	1.775 g

- Mit Zugseilbefestigung für obenliegende Seilführung.
- Körper aus Stahl mit Puffern zur Anpralldämpfung.
- Je 4 Kugelgelagerte Trag- und Stützrollen mit Spurkranz und Hochleistungs-Kunststoff-Bandage für minimale Geräuschentwicklung.
- Vorhangbefestigung an zentraler Aufnahme.
- Laufwagenlänge von 127 mm im Parkraum.
- Tragfähigkeit gilt nicht für Überzughügel.
- Avec fixation de drisse pour guidage de drisse supérieur.
- Châssis en acier avec amortisseurs anti-choc.
- 4 roulettes supérieures et inférieures sur roulement à billes, avec rebord et revêtement plastique spécial pour une émission de bruit minimale.
- Fixation du rideau sur platine centrale.
- Espace de garage 127 mm.
- La capacité de charge n'est pas valable pour la patte de croisement.
- Incl. cord mount for top cord operation.
- Steel body with rubber bumps to reduce stowage noise.
- 4 ball raced stabilizing and 4 contact flanged wheels with high-performance plastics tire for minimized noise emission.
- Curtain mounting on central receiver.
- Bunched length 127 mm in stowage.
- Load capacity not applicable with overlap arms.

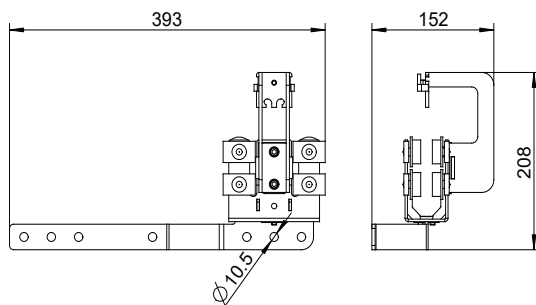



Obenliegende Seilführung: zusätzlich benötigte Teile zur Schleuderschiene

Guidage de drisse supérieur : accessoires, complémentaires / **Top Cord Operation:** Additional Parts Required

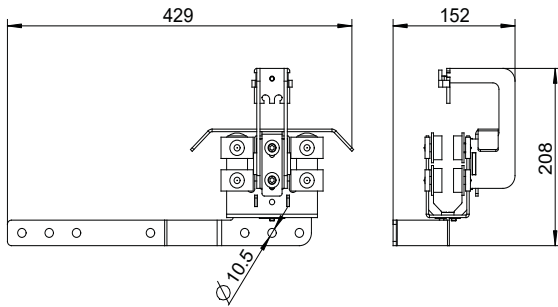

Zugwagen mit Überzughügel und Endschalterbügel

Chariot conducteur avec patte de croisement et ski fin de course / Master Runner with Overlap Arm and Limit Switch Arm

Art. / Réf.			
31250 03022	●	30 kg	1.950 g

- Mit Zugseilbefestigung für obenliegende Seilführung.
- Körper aus Stahl mit Puffern zur Anpralldämpfung.
- Je 4 Kugelgelagerte Trag- und Stützrollen mit Spurranz und Hochleistungs-Kunststoff-Bandage für minimale Geräuschentwicklung.
- Vorhangbefestigung an zentraler Aufnahme.
- Laufwagenlänge von 127 mm im Parkraum.
- Tragfähigkeit gilt nicht für Überzughügel.
- Avec fixation de drisse pour guidage de drisse supérieur.
- Châssis en acier avec amortisseurs anti-choc.
- 4 roulettes supérieures et inférieures sur roulement à billes, avec rebord et revêtement plastique spécial pour une émission de bruit minimale.
- Fixation du rideau sur platine centrale.
- Espace de garage 127 mm.
- La capacité de charge n'est pas valable pour la patte de croisement.
- Incl. cord mount for top cord operation.
- Steel body with rubber bumps to reduce stowage noise.
- 4 ball raced stabilizing and 4 contact flanged wheels with high-performance plastics tire for minimized noise emission.
- Curtain mounting on central receiver.
- Bunched length 127 mm in stowage.
- Load capacity not applicable with overlap arms.

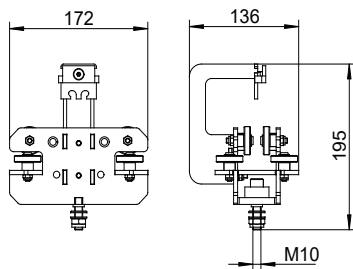

Schwerlastlaufwagen

Chariot conducteur HD / Heavy Duty Runner

Art. / Réf.			
31250 03081	●	80 kg	1.615 g

- Mit Zugseilbefestigung für obenliegende Seilführung.
- Körper aus Stahl.
- Inkl. Radbruchstützen.
- Je 4 Kugelgelagerte Trag- und Stützrollen mit Polyurethan-Bandage für hohe Lasten und Lebensdauer.
- Lastaufnahme über kardanisch gelagerte Befestigungsschraube M10.
- Laufwagenlänge von 172 mm im Parkraum.
- Avec fixation de drisse pour guidage supérieur.
- Châssis en acier.
- Avec sécurité stop-chute.
- 4 roulettes supérieures et inférieures sur roulement à billes, avec revêtement polyuréthane pour charges importantes et une durée de vie prolongée.
- Application de la charge via boulon articulé M10.
- Espace de garage 172 mm.
- Incl. broken wheel retainer
- Steel body.
- Incl. broken wheel retainer 4 ball raced stabilizing and 4 contact wheels with polyurethane tire for heavy duty and long endurance.
- Load pick up with cardanic bedded fastening bolt M10.
- Bunched length 172 mm in stowage.



I Obenliegende Seilführung: zusätzlich benötigte Teile zur Schleuderschiene
Guidage de drisse supérieur : accessoires, complémentaires / **Top Cord Operation:** Additional Parts Required

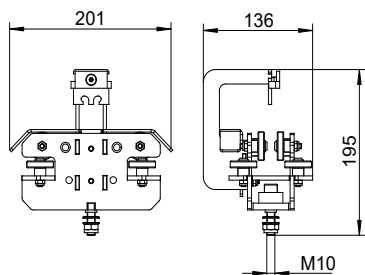

Schwerlastlaufwagen mit Endschalterbügel

Chariot conducteur HD avec ski fin de course / Heavy Duty Runner with limit switch arm

Art. / Réf.			
31250 03082	●	80 kg	2.790 g

- Mit Zugseilbefestigung für obenliegende Seilführung.
- Körper aus Stahl.
- Inkl. Radbruchstützen.
- Je 4 Kugelgelagerte Trag- und Stützrollen mit Polyurethan-Bandage für hohe Lasten und Lebensdauer.
- Lastaufnahme über kardanisch gelagerte Befestigungsschraube M10.
- Laufwagenlänge von 172 mm im Parkraum.
- Avec fixation de drisse pour guidage supérieur et ski fin de course.
- Châssis en acier.
- Avec sécurité stop-chute.
- 4 roulettes supérieures et inférieures sur roulement à billes, avec revêtement polyuréthane pour charges importantes et une durée de vie prolongée.
- Application de la charge via boulon articulé M10.
- Espace de garage 172 mm.
- Incl. cord mount for top cord operation.
- Steel body.
- Incl. broken wheel retainer 4 ball raced stabilizing and 4 contact wheels with polyurethane tire for heavy duty and long endurance.
- Load pick up with cardanic bedded fastening bolt M10.
- Bunched length 172 mm in stowage.

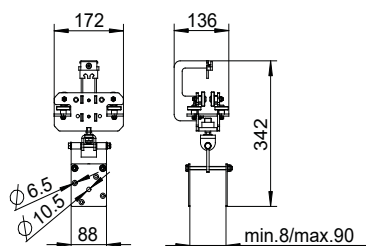

Schwerlast-Kulissenwagen

Chariot conducteur HD décor / Heavy Duty Scenery Runner

Art. / Réf.			
31250 03091	●	80 kg	3.525 g

- Mit Zugseilbefestigung für obenliegende Seilführung.
- Körper aus Stahl.
- Inkl. Radbruchstützen.
- Je 4 Kugelgelagerte Trag- und Stützrollen mit Polyurethan-Bandage für hohe Lasten und Lebensdauer.
- Lastaufnahme über kardanisch gelagerte Kulissen- Klemmplatte für 8-90 mm Stärke.
- Laufwagenlänge von 172 mm im Parkraum
- Avec fixation de drisse pour guidage supérieur.
- Châssis en acier.
- Avec sécurité stop-chute.
- 4 roulettes supérieures et inférieures sur roulement à billes, avec revêtement polyuréthane pour charges importantes et une durée de vie prolongée.
- Application de la charge via plaquettes de serrage articulées et réglables de 8-90 mm.
- Espace de garage 172 mm.
- Incl. cord mount for top cord operation.
- Steel body.
- Incl. broken wheel retainer.
- 4 ball raced stabilizing and 4 contact wheels with polyurethane tire for heavy duty and long endurance.
- Load pick up with cardanic bedded scenery bracket for 8-90 mm thickness.
- Bunched length 172 mm in stowage.

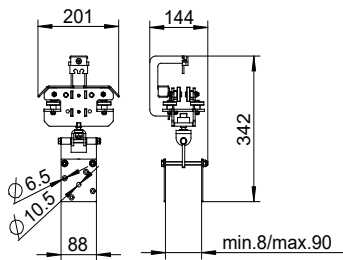
**Obenliegende Seilführung:** zusätzlich benötigte Teile zur Schleuderschiene**Guidage de drisse supérieur :** accessoires, complémentaires / **Top Cord Operation:** Additional Parts Required**Schwerlast-Kulissenwagen mit Endschaltebügel****Chariot conducteur HD décor avec ski fin de course / Heavy Duty Scenery Runner with limit switch arm**

Art. / Réf.			
31250 03092	●	80 kg	3.700 g

- Mit Zugseilbefestigung für obenliegende Seilführung.
- Körper aus Stahl.
- Inkl. Radbruchstützen.
- Je 4 Kugelgelagerte Trag- und Stützrollen mit Polyurethan-Bandage für hohe Lasten und Lebensdauer.
- Lastaufnahme über kardanisch gelagerte Kulissen- Klemmplatte für 8-90 mm Stärke.
- Laufwagenlänge von 172 mm im Parkraum
- Avec fixation de drisse pour guidage supérieur et ski fin de course.
- Châssis en acier.
- Avec sécurité stop-chute.
- 4 roulettes supérieures et inférieures sur roulement à billes, avec revêtement polyuréthane pour charges importantes et une durée de vie prolongée.
- Application de la charge via plaquettes de serrage articulées et réglables de 8-90 mm.
- Espace de garage 172 mm.
- Incl. cord mount for top cord operation.
- Steel body.
- Incl. broken wheel retainer.
- 4 ball raced stabilizing and 4 contact wheels with polyurethane tire for heavy duty and long endurance.
- Load pick up with cardanic bedded scenery bracket for 8-90 mm thickness.
- Bunched length 172 mm in stowage.

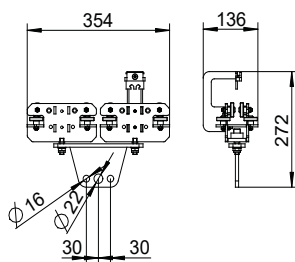
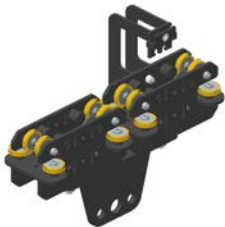
**Doppel-Schwerlastlaufwerk 150****Conducteur HD 150 / Double Heavy Duty Carrier 150**

Art. / Réf.			
31250 03101	●	150 kg	5.845 g

- Mit Zugseilbefestigung für obenliegende Seilführung.
- Körper aus Stahl.
- Inkl. Radbruchstützen.
- Je Wagen 4 Kugelgelagerte Trag- und Stützrollen mit Polyurethan-Bandage für hohe Lasten und Lebensdauer.
- Lastaufnahme über kardanisch gelagertes Traversenblech mit Durchgangs-Bohrungen Ø 16 und 22 mm.
- Laufwagenlänge von 354 mm im Parkraum.
- Avec fixation de drisse pour guidage supérieur.
- Châssis en acier.
- Avec sécurité stop-chute.
- Par chariot, 4 roulettes supérieures et inférieures sur roulement à billes, avec revêtement polyuréthane pour charges importantes et une durée de vie prolongée.
- Application de la charge via platine articulée avec perçages Ø 16 et 22 mm.
- Espace de garage 354 mm.
- Incl. cord mount for top cord operation.
- Steel body.
- Incl. broken wheel retainer.
- Each runner with 4 ball raced stabilizing and 4 contact wheels with polyurethane tire for heavy duty and long endurance.
- Load pick up with cardanic bedded mounting plate with trough hole Ø 16 and 22 mm.
- Bunched length 354 mm in stowage.



I Obenliegende Seilführung: zusätzlich benötigte Teile zur Schleuderschiene

Guidage de drisse supérieur : accessoires, complémentaires / Top Cord Operation: Additional Parts Required

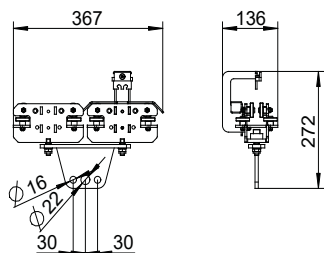

Doppel-Schwerlastlaufwerk 150 mit Endschaltebügel

Chariot conducteur HD 150 avec ski fin de course / Double Heavy Duty Carrier 150 with limit switch arm

Art. / Réf.			
31250 03102	●	150 kg	5.840 g

- Mit Zugseilbefestigung für obenliegende Seilführung.
- Körper aus Stahl.
- Inkl. Radbruchstützen.
- Je Wagen 4 Kugelgelagerte Trag- und Stützrollen mit Polyurethan-Bandage für hohe Lasten und Lebensdauer.
- Lastaufnahme über kardanisch gelagertes Traversenblech mit Durchgangs-Bohrungen $\varnothing 16$ und 22 mm.
- Laufwagenlänge von 354 mm im Parkraum.
- Avec fixation de drisse pour guidage supérieur et ski fin de course.
- Châssis en acier.
- Avec sécurité stop-chute.
- Par chariot, 4 roulettes supérieures et inférieures sur roulement à billes, avec revêtement polyuréthane pour charges importantes et une durée de vie prolongée.
- Application de la charge via platine articulée avec perçages $\varnothing 16$ et 22 mm.
- Espace de garage 354 mm.
- Incl. cord mount for top cord operation.
- Steel body.
- Incl. broken wheel retainer.
- Each runner with 4 ball raced stabilizing and 4 contact wheels with polyurethane tire for heavy duty and long endurance.
- Load pick up with cardanic bedded mounting plate with trough hole $\varnothing 16$ and 22 mm.
- Bunched length 354 mm in stowage.

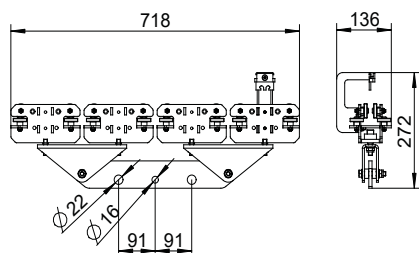
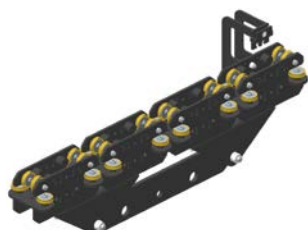

Vierfach-Schwerlastlaufwerk 260

Chariot conducteur HD 260 / Fourfold Heavy Duty Carrier 260

Art. / Réf.			
31250 03111	●	260 kg	12.770 g

- Mit Zugseilbefestigung für obenliegende Seilführung.
- Körper aus Stahl.
- Inkl. Radbruchstützen.
- Je Wagen 4 Kugelgelagerte Trag- und Stützrollen mit Polyurethan-Bandage für hohe Lasten und Lebensdauer.
- Lastaufnahme über kardanisch gelagertes Traversenblech mit Durchgangs-Bohrungen $\varnothing 16$ und 22 mm.
- Laufwagenlänge von 718 mm im Parkraum.
- Avec fixation de drisse pour guidage supérieur.
- Châssis en acier.
- Avec sécurité stop-chute.
- Par chariot, 4 roulettes supérieures et inférieures sur roulement à billes, avec revêtement polyuréthane pour charges importantes et une durée de vie prolongée.
- Application de la charge via platine articulée avec perçages $\varnothing 16$ et 22 mm.
- Espace de garage 718 mm.
- Incl. cord mount for top cord operation.
- Steel body.
- Incl. broken wheel retainer.
- Each runner with 4 ball raced stabilizing and 4 contact wheels with polyurethane tire for heavy duty and long endurance.
- Load pick up with cardanic bedded mounting plate with trough hole $\varnothing 16$ and 22 mm.
- Bunched length 718 mm in stowage.

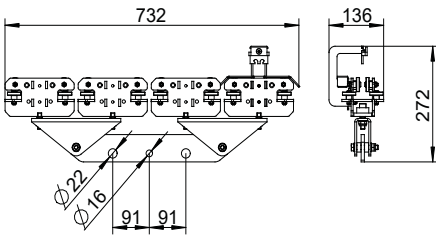
**Obenliegende Seilführung:** zusätzlich benötigte Teile zur Schleuderschiene**Guidage de drisse supérieur :** accessoires, complémentaires / **Top Cord Operation:** Additional Parts Required**Vierfach-Schwerlastlaufwerk 260 mit Endschaltebügel****Chariot conducteur HD 260 avec ski fin de course / Fourfold Heavy Duty Carrier 260 with limit switch arm**

Art. / Réf.			
31250 03112	●	260 kg	12.955 g

- Mit Zugseilbefestigung für obenliegende Seilführung.
- Körper aus Stahl.
- Inkl. Radbruchstützen.
- Je Wagen 4 Kugelgelagerte Trag- und Stützrollen mit Polyurethan-Bandage für hohe Lasten und Lebensdauer.
- Lastaufnahme über Kardanisch gelagertes Traversenblech mit Durchgangs-Bohrungen Ø 16 und 22 mm.
- Laufwagenlänge von 718 mm im Parkraum.
- Avec fixation de drisse pour guidage supérieur et ski fin de course.
- Châssis en acier.
- Avec sécurité stop-chute.
- Par chariot, 4 roulettes supérieures et inférieures sur roulement à billes, avec revêtement polyuréthane pour charges importantes et une durée de vie prolongée.
- Application de la charge via platine articulée avec perçages Ø 16 et 22 mm.
- Espace de garage 718 mm.
- Incl. cord mount for top cord operation.
- Steel body.
- Incl. broken wheel retainer.
- Each runner with 4 ball raced stabilizing and 4 contact wheels with polyurethane tire for heavy duty and long endurance.
- Load pick up with cardanic bedded mounting plate with trough hole Ø 16 and 22 mm.
- Bunched length 718 mm in stowage.

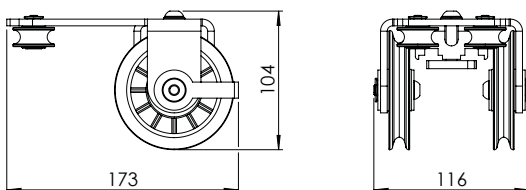
**Universal Ableitrolle****Poulie de tirage universelle - vers le bas / Universal Head Pulley Block (downwards)**

Art. / Réf.		
31000 00811	●	990 g

- Führt Zugseil und rücklaufendes Seil nach unten ab.
- Kugelgelagerte Seilrollen für Zugseile bis Ø 8 mm mit Überlaufsicung.
- Durch Nutensteine individuell im Schienenverlauf positionierbar.
- Inkl. Befestigungselementen und Nutensteinen.
- Conduit la drisse vers le bas.
- Poulie montée sur roulement à billes avec protection anti-dégorgement, pour drisse Ø 8 mm max.
- Positionnement libre sur le rail via l'écrou autobloquant.
- Inclus accessoires de fixation.
- Diverts operating and returning cord downwards.
- Ball raced pulleys for operating cord up to Ø 8 mm and cord keepers.
- Individual arrangement along the track with sliding nuts.
- Incl. fasteners and slot nuts.



I Obenliegende Seilführung: zusätzlich benötigte Teile zur Schleuderschiene

Guidage de drisse supérieur : accessoires, complémentaires / Top Cord Operation: Additional Parts Required

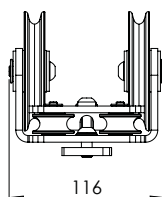
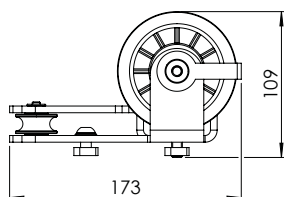

Universal Hochleitrolle

Poulie de tirage universelle - vers le haut /
Universal Head Pulley Block (upwards)

Art. / Réf.		
31000 00821	●	1.360 g

- Führt Zugseil und rücklaufendes Seil nach oben ab.
- Kugelgelagerte Seilrollen für Zugseile bis Ø 8 mm mit Überlaufsicherung.
- Durch Nutensteine individuell im Schienenverlauf positionierbar.
- Inkl. Befestigungselementen und Nutensteinen.
- Conduit la drisse vers le haut.
- Poulie montée sur roulement à billes avec protection anti-dégorgement, pour drisse Ø 8 mm max.
- Positionnement libre sur le rail via l'écrou autobloquant.
- Inclus accessoires de fixation.
- Diverts operating and returning cord downwards.
- Ball raced pulleys for operating cord up to Ø 8 mm and cord keepers.
- Individual arrangement along the track with sliding nuts.
- Incl. fasteners and slot nuts.

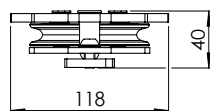
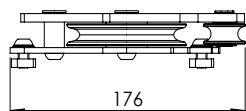

JOKER 95 Umlenkrolle

JOKER 95 Poulie de renvoi / JOKER 95 Return Pulley

Art. / Réf.		
31250 00831	●	825 g

- Für seitliche und obenliegende Seilführung.
- Lenkt Zugseil am Schienenende um.
- Kugelgelagerte Seilrollen für Zugseile bis Ø 8 mm mit Überlaufsicherung.
- Montage durch Nutenstein variabel im Schienenverlauf.
- Pour guidage de drisse latéral et supérieur.
- Guide la drisse d'entraînement et de retour en bout de rail.
- Poulie montée sur roulement avec sécurité pour drisses Ø 8 mm max.
- Positionnement libre le long du rail par écrous.
- For side and top cord operation.
- Returns cord at the end of the track.
- Ball raced pulleys for operating cord up to Ø 8 mm and cord keepers.
- Variable mounting along the track with camlock nut.

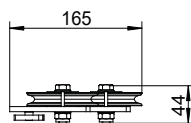
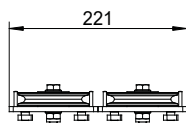

Ausleitrolle

Poulie de déviation horizontale / Diverter head pulley

Art. / Réf.		
31250 03851	●	1.575 g

- Für obenliegende Seilführung.
- Führt Zugseil und rücklaufendes Seil seitlich aus dem System.
- Kugelgelagerte Seilrollen für Zugseile bis Ø 8 mm.
- Durch Nutenstein individuell im Schienenverlauf positionierbar.
- Inkl. Befestigungselementen.
- Pour guidage de drisse supérieur.
- Dévie la drisse de tirage et de retour horizontalement.
- Poulie montée sur roulement avec sécurité pour drisses Ø 8 mm max.
- Positionnement libre le long du rail par écrous.
- Avec accessoires de fixation.
- For top cord operation.
- Diverts operating and returning cord to the side.
- Ball raced pulleys for operating cord up to Ø 8 mm.
- Individual arrangement along the track with a sliding nut.
- Incl. fasteners.



Obenliegende Seilführung: zusätzlich benötigte Teile zur Schleuderschiene

Guidage de drisse supérieur : accessoires, complémentaires / Top Cord Operation: Additional Parts Required

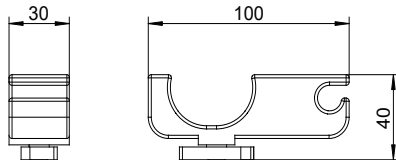

Seilführung (gerade Schiene)

Guidage de drisse (section droite) / Cord Guide (straight track)

Art. / Réf.		kg
31250 03871	●	84 g

- Für obenliegende Seilführung.
- Führt Zugseil und rücklaufendes Seil auf der geraden Schiene.
- Kugelgelagerte Seilrollen für Zugseile bis Ø 8 mm.
- Durch Nutenstein individuell im Schienenverlauf positionierbar.
- Inkl. Befestigungselementen.
- Pour guidage de drisse supérieur.
- Guide la drisse d'entraînement et de retour le long du rail droit.
- Poulie montée sur roulement avec sécurité pour drisses Ø 8 mm max.
- Positionnement libre le long du rail par écrous.
- Avec accessoires de fixation.
- For top cord operation.
- Guides operating and returning cord on straight tracks.
- Ball raced pulleys for operating cord up to Ø 8 mm.
- Individual arrangement along the track with a sliding nut.
- Incl. fasteners.

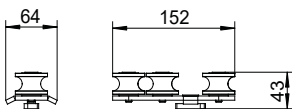

Seilführung (gebogene Schiene)

Guidage de drisse (section cintrée) / Cord Guide (curved track)

Art. / Réf.		kg
31250 03875	●	125 g

- Für obenliegende Seilführung.
- Führt Zugseil und rücklaufendes Seil auf der gebogenen Schiene.
- Kugelgelagerte Seilrollen für Zugseile bis Ø 8 mm.
- Durch Nutenstein individuell im Schienenverlauf positionierbar.
- Inkl. Befestigungselementen.
- Pour guidage de drisse supérieur.
- Guide la drisse d'entraînement et de retour le long du rail cintré.
- Poulie montée sur roulement avec sécurité pour drisses Ø 8 mm max.
- Positionnement libre le long du rail par écrous.
- Avec accessoires de fixation.
- For top cord operation.
- Guides operating and returning cord on curved tracks.
- Ball raced pulleys for operating cord up to Ø 8 mm.
- Individual arrangement along the track with a sliding nut.
- Incl. fasteners.

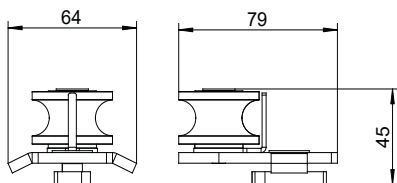
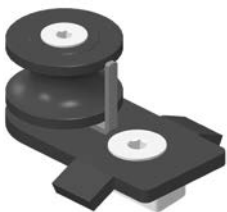

Seilführung Überlaufbereich

Poulie de guidage zone de croisement / Overlap cord guide

Art. / Réf.		kg
31250 03884	●	210 g

- Für obenliegende Seilführung.
- Führt Zugseil und rücklaufendes Seil durch den Schienenüberlauf.
- Kugelgelagerte Seilrollen für Zugseile bis Ø 8 mm.
- Durch Nutenstein individuell im Schienenverlauf positionierbar.
- Inkl. Befestigungselementen.
- Pour guidage de drisse supérieur.
- Guide la drisse d'entraînement et de retour dans la zone de croisement.
- Poulie montée sur roulement avec sécurité pour drisses Ø 8 mm max.
- Positionnement libre le long du rail par écrous.
- Avec accessoires de fixation.
- For top cord operation.
- Guides operating and returning cord through the track overlap.
- Ball raced pulleys for operating cord up to Ø 8 mm.
- Individual arrangement along the track with a sliding nut.
- Incl. fasteners.



Doppelte, obenliegende Seilführung: zusätzlich benötigte Teile zur Schleuderschiene **Double guidage de drisse supérieur :** accessoires complémentaires / **Double Top Cord Operation:** Additional Parts Required

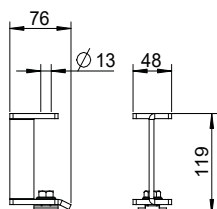

Schienenabhängung

Entretoise de suspension - double guidage de drisse supérieur / Suspension Bracket

Art. / Réf.			
31250 08051		60 kg	445 g

- Für doppelte, obenliegende Seilführung.
- Mit Durchgangs-Bohrung \varnothing 12,5 mm zur Montage an Unterkonstruktion oder G-CLAMP 50/60 Art.-Nr.: 31000 08091.
- Pour double guidage de drisse supérieur.
- Avec perçage 12,5 mm pour montage à une sous-construction existante ou G-CLAMP 50/60 réf. 31000 08091.
- Avec écrou et accessoires de fixation.
- For double top cord operation.
- With through hole \varnothing 12,5 mm for mounting to substructure or G-CLAMP 50/60 Art.-N°: 31000 08091.

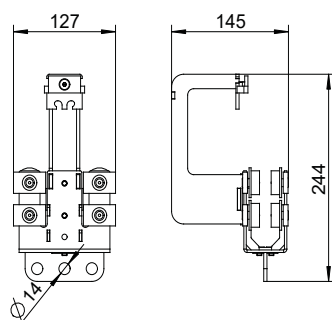

Zugwagen

Chariot conducteur / Master Runner

Art. / Réf.			
31250 05011		30 kg	1.675 g

- Mit Zugseilbefestigung für doppelte, obenliegende Seilführung.
- Körper aus Stahl mit Puffern zur Anpralldämpfung.
- Je 4 Kugelgelagerte Trag- und Stützrollen mit Spurkranz und Hochleistungs-Kunststoff-Bandage für minimale Geräuschentwicklung.
- Vorhangbefestigung an zentraler Aufnahme.
- Laufwagenlänge von 127 mm im Parkraum.
- Avec fixation de drisse pour double guidage de drisse supérieur.
- Châssis en acier avec amortisseurs anti-choc.
- 4 roulettes supérieures et inférieures sur roulement à billes, avec rebord et revêtement plastique spécial pour une émission de bruit minimale.
- Fixation du rideau sur platine centrale.
- Espace de garage 127 mm.
- Incl. cord mount for double top cord operation.
- Steel body with rubber bumps to reduce stowage noise.
- 4 ball raced stabilizing and 4 contact flanged wheels with high-performance plastics tire for minimized noise emission.
- Curtain mounting on central receiver.
- Bunched length 127 mm in stowage.



Doppelte, obenliegende Seilführung: zusätzlich benötigte Teile zur Schleuderschiene

Double guidage de drisse supérieur : accessoires complémentaires / **Double Top Cord Operation**: Additional Parts Required

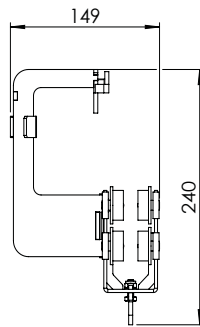
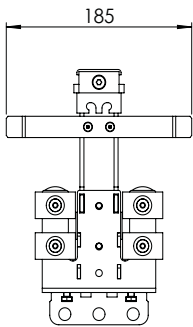

Zugwagen mit Endschalterbügel

Chariot conducteur avec ski fin de course / Master Runner with Limit Switch Arm

Art. / Réf.			
31250 05012	●	30 kg	1.900 g

- Mit Zugseilbefestigung für doppelte, obenliegende Seilführung.
- Körper aus Stahl mit Puffern zur Anpralldämpfung.
- Je 4 Kugelgelagerte Trag- und Stützrollen mit Spurkranz und Hochleistungs-Kunststoff-Bandage für minimale Geräuschentwicklung.
- Vorhangbefestigung an zentraler Aufnahme.
- Laufwagenlänge von 127 mm im Parkraum.
- Avec fixation de drisse pour double guidage de drisse supérieur et ski fin de course.
- Châssis en acier avec amortisseurs anti-choc.
- 4 roulettes supérieures et inférieures sur roulement à billes, avec rebord et revêtement plastique spécial pour une émission de bruit minimale.
- Fixation du rideau sur platine centrale.
- Espace de garage 127 mm.
- Incl. cord mount for double top cord operation.
- Steel body with rubber bumps to reduce stowage noise.
- 4 ball raced stabilizing and 4 contact flanged wheels with high-performance plastics tire for minimized noise emission.
- Curtain mounting on central receiver.
- Bunched length 127 mm in stowage.

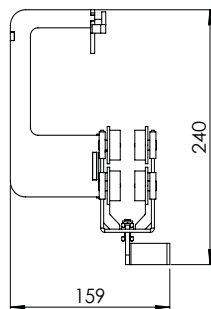
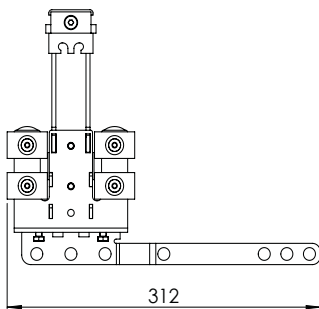

Zugwagen mit Überzugbügel

Chariot conducteur avec patte de croisement / Master Runner with Overlap Arm

Art. / Réf.			
31250 05021	●	30 kg	1.950 g

- Mit Zugseilbefestigung für doppelte, obenliegende Seilführung.
- Körper aus Stahl mit Puffern zur Anpralldämpfung.
- Je 4 Kugelgelagerte Trag- und Stützrollen mit Spurkranz und Hochleistungs-Kunststoff-Bandage für minimale Geräuschentwicklung.
- Vorhangbefestigung an zentraler Aufnahme.
- Laufwagenlänge von 127 mm im Parkraum.
- Tragfähigkeit: 30 kg (gilt nicht für Überzugbügel).
- Avec fixation de drisse pour double guidage de drisse supérieur et patte de croisement.
- Châssis en acier avec amortisseurs anti-choc.
- 4 roulettes supérieures et inférieures sur roulement à billes, avec rebord et revêtement plastique spécial pour une émission de bruit minimale.
- Fixation du rideau sur platine centrale.
- Espace de garage 127 mm.
- Charge : 30 kg (charge non valable pour la patte de croisement).
- Incl. cord mount for double top cord operation.
- Steel body with rubber bumps to reduce stowage noise.
- 4 ball raced stabilizing and 4 contact flanged wheels with high-performance plastics tire for minimized noise emission.
- Curtain mounting on central receiver.
- Bunched length 127 mm in stowage.
- Load capacity (SWL): 30 kg (not applicable on overlap arm).



Doppelte, obenliegende Seilführung: zusätzlich benötigte Teile zur Schleuderschiene **Double guidage de drisse supérieur :** accessoires complémentaires / **Double Top Cord Operation:** Additional Parts Required



Zugwagen mit Überzugbügel und Endschaltebügel

Chariot conducteur avec patte de croisement et ski fin de course
Master Runner with Overlap Arm and Limit Switch Arm

Art. / Réf.			
31250 05022	●	30 kg	2.100 g

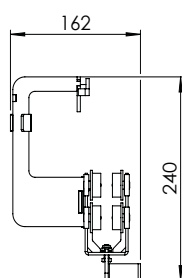
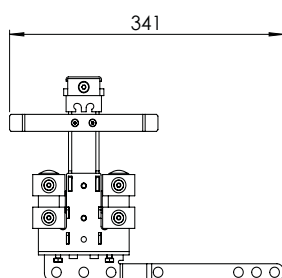

- Mit Zugseilbefestigung für doppelte, obenliegende Seilführung.
- Körper aus Stahl mit Puffern zur Anpralldämpfung.
- Je 4 Kugelgelagerte Trag- und Stützrollen mit Spurkranz und Hochleistungs-Kunststoff-Bandage für minimale Geräuschentwicklung.
- Vorhangbefestigung an zentraler Aufnahme.
- Laufwagenlänge von 127 mm im Parkraum.
- Tragfähigkeit: 30 kg (gilt nicht für Überzugbügel).
- Avec fixation de drisse pour double guidage de drisse supérieur, patte de croisement et ski fin de course.
- Châssis en acier avec amortisseurs anti-choc.
- 4 roulettes supérieures et inférieures sur roulement à billes, avec rebord et revêtement plastique spécial pour une émission de bruit minimale.
- Fixation du rideau sur platine centrale.
- Espace de garage 127 mm.
- Charge : 30 kg (charge non valable pour la patte de croisement).
- Incl. cord mount for double top cord operation.
- Steel body with rubber bumps to reduce stowage noise.
- 4 ball raced stabilizing and 4 contact flanged wheels with high-performance plastics tire for minimized noise emission.
- Curtain mounting on central receiver.
- Bunched length 127 mm in stowage.
- Load capacity (SWL): 30 kg (not applicable on overlap arm).



Schwerlastlaufwagen

Chariot conducteur HD / Heavy Duty Runner

Art. / Réf.			
31250 05031	●	80 kg	2.790 g

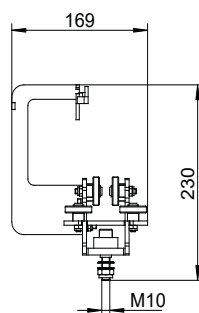
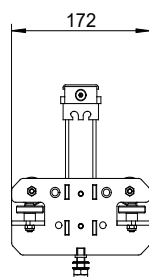

- Mit Zugseilbefestigung für doppelte, obenliegende Seilführung.
- Körper aus Stahl.
- Inkl. Radbruchstützen.
- Je 4 Kugelgelagerte Trag- und Stützrollen mit Polyurethan-Bandage für hohe Lasten und Lebensdauer.
- Lastaufnahme über kardanisch gelagerte Befestigungsschraube M10.
- Laufwagenlänge von 172 mm im Parkraum.
- Avec fixation de drisse pour double guidage supérieur.
- Châssis en acier.
- Avec sécurité stop-chute.
- 4 roulettes supérieures et inférieures sur roulement à billes, avec revêtement pour polyuréthane pour charges importantes et une durée de vie prolongée.
- Application de la charge via boulon articulé M10.
- Espace de garage 172 mm.
- Incl. broken wheel retainer
- Steel body.
- Incl. broken wheel retainer 4 ball raced stabilizing and 4 contact wheels with polyurethane tire for heavy duty and long endurance.
- Load pick up with cardanic bedded fastening bolt M10.
- Bunched length 172 mm in stowage.



Doppelte, obenliegende Seilführung: zusätzlich benötigte Teile zur Schleuderschiene

Double guidage de drisse supérieur : accessoires complémentaires / **Double Top Cord Operation**: Additional Parts Required

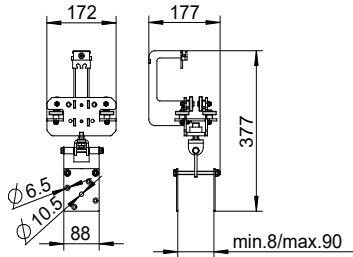

Schwerlast-Kulissenwagen

Chariot conducteur HD décor / Heavy Duty Scenery Runner

Art. / Réf.			
31250 05041		80 kg	3.695 g

- Mit Zugseilbefestigung für doppelte, obenliegende Seilführung.
- Körper aus Stahl.
- Inkl. Radbruchstützen.
- Je 4 Kugelgelagerte Trag- und Stützrollen mit Polyurethan-Bandage für hohe Lasten und Lebensdauer.
- Lastaufnahme über kardanisch gelagerte Kulissen- Klemmplatte für 8-90 mm Stärke.
- Laufwagenlänge von 172 mm im Parkraum.
- Avec fixation de drisse pour double guidage supérieur.
- Châssis en acier.
- Avec sécurité stop-chute.
- 4 roulettes supérieures et inférieures sur roulement à billes, avec revêtement polyuréthane pour charges importantes et une durée de vie prolongée.
- Application de la charge via plaquettes de serrage articulées et réglables de 8-90 mm.
- Espace de garage 172 mm.
- Incl. cord mount for double top cord operation.
- Steel body.
- Incl. broken wheel retainer
- 4 ball raced stabilizing and 4 contact wheels with polyurethane tire for heavy duty and long endurance.
- Load pick up with cardanic bedded scenery bracket for 8-90 mm thickness.
- Bunched length 172 mm in stowage.

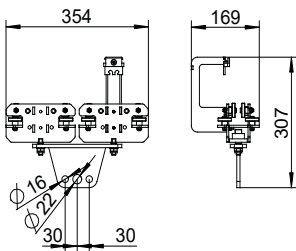

Doppel-Schwerlastlaufwerk 150

Conducteur HD 150 / Double Heavy Duty Carrier 150

Art. / Réf.			
31250 05051		150 kg	6.015 g

- Mit Zugseilbefestigung für doppelte, obenliegende Seilführung.
- Körper aus Stahl.
- Inkl. Radbruchstützen.
- Je Wagen 4 Kugelgelagerte Trag- und Stützrollen mit Polyurethan-Bandage für hohe Lasten und Lebensdauer.
- Lastaufnahme über kardanisch gelagertes Traversenblech mit Durchgangs-Bohrungen Ø 16 und 22 mm.
- Laufwagenlänge von 354 mm im Parkraum.
- Avec fixation de drisse pour double guidage supérieur.
- Châssis en acier.
- Avec sécurité stop-chute.
- Par chariot, 4 roulettes supérieures et inférieures sur roulement à billes, avec revêtement polyuréthane pour charges importantes et une durée de vie prolongée.
- Application de la charge via platine articulée avec perçages Ø 16 et 22 mm.
- Espace de garage 354 mm.
- Incl. cord mount for double top cord operation.
- Steel body.
- Incl. broken wheel retainer.
- Each runner with 4 ball raced stabilizing and 4 contact wheels with polyurethane tire for heavy duty and long endurance.
- Load pick up with cardanic bedded mounting plate with trough hole Ø 16 and 22 mm.
- Bunched length 354 mm in stowage.



Doppelte, obenliegende Seilführung: zusätzlich benötigte Teile zur Schleuderschiene **Double guidage de drisse supérieur :** accessoires complémentaires / **Double Top Cord Operation:** Additional Parts Required

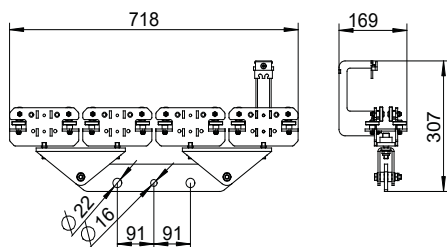
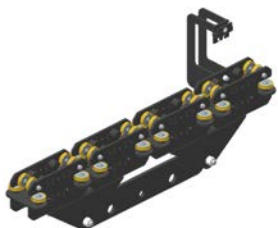

Vierfach-Schwerlastlaufwerk 260

Chariot conducteur HD 260 / Fourfold Heavy Duty Carrier 260

Art. / Réf.			
31250 05061	●	260 kg	12.940 g

- Mit Zugseilbefestigung für doppelte, obenliegende Seilführung.
- Körper aus Stahl.
- Inkl. Radbruchstützen.
- Je Wagen 4 Kugelgelagerte Trag- und Stützrollen mit Polyurethan-Bandage für hohe Lasten und Lebensdauer.
- Lastaufnahme über kardanisch gelagertes Traversenblech mit Durchgangs-Bohrungen Ø 16 und 22 mm.
- Laufwagenlänge von 718 mm im Parkraum.
- Avec fixation de drisse pour double guidage supérieur.
- Châssis en acier.
- Avec sécurité stop-chute.
- Par chariot, 4 roulettes supérieures et inférieures sur roulement à billes, avec revêtement polyuréthane pour charges importantes et une durée de vie prolongée.
- Application de la charge via platine articulée avec perçages Ø 16 et 22 mm.
- Espace de garage 718 mm.
- Incl. cord mount for double top cord operation.
- Steel body.
- Incl. broken wheel retainer.
- Each runner with 4 ball raced stabilizing and 4 contact wheels with polyurethane tire for heavy duty and long endurance.
- Load pick up with cardanic bedded mounting plate with trough hole Ø 16 and 22 mm.
- Bunched length 718 mm in stowage.

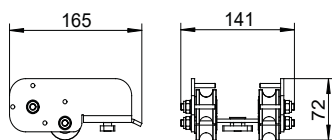

Ableitrolle

Poulie de tirage (vers le bas) / Head Pulley (downwards)

Art. / Réf.		
31250 05811	●	1.000 g

- Für doppelte, obenliegende Seilführung.
- Führt Zugseil und rücklaufendes Seil nach unten ab.
- Kugelgelagerte Seilrollen für Zugseile bis Ø 8 mm mit Überlaufsicherung.
- Montage durch Nutenstein variabel im Schienenverlauf
- Pour double guidage de drisse supérieur.
- Guide la drisse d'entraînement et de retour vers le bas.
- Poulie montée sur roulement avec sécurité pour drisses Ø 8 mm max.
- Positionnement libre le long du rail par écrous.
- For double top cord operation.
- Diverts operating and returning cord downwards.
- Ball raced pulleys for operating cord up to Ø 8 mm and cord keepers.
- Variable mounting along the track with camlock nut.

Doppelte, obenliegende Seilführung: zusätzlich benötigte Teile zur Schleuderschiene
Double guidage de drisse supérieur : accessoires complémentaires / **Double Top Cord Operation:** Additional Parts Required

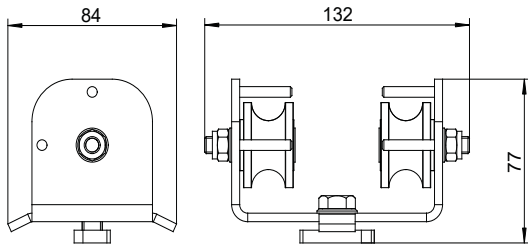
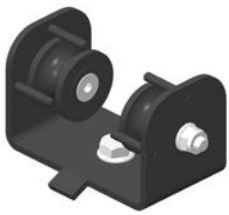

Umlenkrolle

Poulie de renvoi / Return Pulley

Art. / Réf.		
31250 05831	●	600 g

- Für doppelte, obenliegende Seilführung.
- Lenkt Zugseil am Schienenende um.
- Kugelgelagerte Seilrolle für Zugseile bis Ø 8 mm mit Überlaufsicung.
- Montage durch Nutenstein variabel im Schienenverlauf.
- Pour double guidage de drisse supérieur.
- Guide la drisse d'entraînement et de retour en bout de rail.
- Poulie montée sur roulement avec sécurité pour drisses Ø 8 mm max.
- Positionnement libre le long du rail par écrous.
- For for double top cord operation.
- Returns cord at the end of the track.
- Ball raced pulley for operating cord up to Ø 8 mm and cord keepers.
- Variable mounting along the track with camlock nuts.

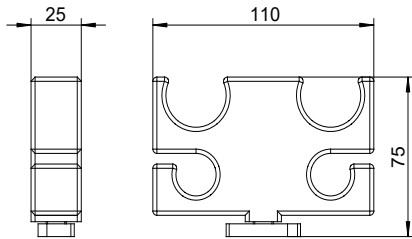

Seilführung (gerade Schiene)

Guidage de drisse (section droite) / Cord Guide (straight track)

Art. / Réf.		
31250 05871	●	230 g

- Für doppelte, obenliegende Seilführung.
- Führt Zugseil und rücklaufendes Seil auf der geraden Schiene.
- Kugelgelagerte Seilrolle für Zugseile bis Ø 8 mm mit Überlaufsicung.
- Montage durch Nutenstein variabel im Schienenverlauf.
- Pour double guidage de drisse supérieur.
- Guide la drisse d'entraînement et de retour le long du rail droit.
- Poulie montée sur roulement avec sécurité pour drisses Ø 8 mm max.
- Positionnement libre le long du rail par écrous.
- Avec accessoires de fixation.
- For for double top cord operation.
- Guides operating and returning cord on straight tracks.
- Ball raced pulley for operating cord up to Ø 8 mm and cord keepers.
- Variable mounting along the track with camlock nuts.

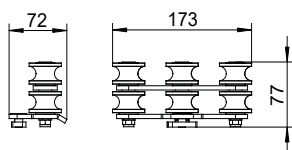

Seilführung (gebogene Schiene)

Guidage de drisse (section cintrée) / Cord Guide (curved track)

Art. / Réf.		
31250 05875	●	755 g

- Für doppelte, obenliegende Seilführung.
- Führt Zugseil und rücklaufendes Seil auf der gebogenen Schiene.
- Kugelgelagerte Seilrolle für Zugseile bis Ø 8 mm mit Überlaufsicung.
- Montage durch Nutenstein variabel im Schienenverlauf.
- Pour double guidage de drisse supérieur.
- Guide la drisse d'entraînement et de retour le long du rail cintré.
- Poulie montée sur roulement avec sécurité pour drisses Ø 8 mm max.
- Positionnement libre le long du rail par écrous.
- Avec accessoires de fixation.
- For for double top cord operation.
- Guides operating and returning cord on curved tracks.
- Ball raced pulley for operating cord up to Ø 8 mm and cord keepers.
- Variable mounting along the track with camlock nuts.



Geschäftszeiten / Heures d'ouverture / Business Hours	Montag-Donnerstag / Lundi-jeudi / Monday-Thursday:	08.00-12.00 13.00-17.00
	Freitag / Vendredi / Friday:	08.00-12.00 13.00-15.30
	Unsere Telefonzentrale ist durchgehend für Sie erreichbar, montags bis donnerstags von 08.00-17.00 Uhr, freitags von 08.00-15.30 Uhr / Notre standard est à votre disposition de 8.00 à 17.00 du lundi au jeudi, et de 8.00 à 15.30 le vendredi / You can reach us at the phone Monday to Thursday from 08:00 a.m.-05:00 p.m., on Friday from 08:00 a.m.-03:30 p.m.	
	Außerhalb der Geschäftszeiten können Sie auf unserem Anrufbeantworter zeitlich unbegrenzt Ihre Nachrichten hinterlassen / En dehors de ces horaires, vous pouvez nous laisser un message sur notre répondeur téléphonique / Outside normal business hours, please leave a message and we will get back to you the next business day.	
Anschriften / Adresses / Address	Lieferanschrift / Adresse de livraison / Shipping address:	GERRIETS GmbH Bühnenbedarf Im Kirchenhürstle 5-7 D-79224 Umkirch
	Postanschrift / Adresse postale / Mail address:	GERRIETS GmbH Bühnenbedarf Postfach 1154 D-79220 Umkirch
Telefonnummern / Téléphone / Phone Numbers	Zentrale / Standard / Telephone switchboard:	+49 7665 960 0
	Projektteilung / Service projets / Projects:	+49 7665 960 310
	Verkauf / Service commercial / Sales:	+49 7665 960 320
	Versandauskunft / Service expédition / Shipping Department:	+49 7665 960 126
	Buchhaltung / Comptabilité / Accounting Department:	+49 7665 960 170
Telefax / Télécopie / Fax Numbers	Zentrale / Standard / General Inquiry:	+49 7665 960 125
Online	Internet E-mail	www.gerriets.com info@gerriets.com
	Handelsregister Freiburg / Registre de commerce Freiburg / Commercial register, Freiburg: UST-ID-Nr. / Numéro Identification TVA / Tax number:	HRB-Nr. 2678 DE 142191543
	Geschäftsführer / Gérant / Managing Director:	Hannes Gerriets
Informationen / Informations / Information	<p>Änderungen, Fehler, technische Änderungen und Irrtümer vorbehalten. Der Inhalt dieses Kataloges entspricht dem Stand zum Zeitpunkt des Drucks. Aktuellste Angaben entnehmen Sie bitte den entsprechenden Datenblättern auf unserer Internetseite.</p> <p>Sous réserve d'erreurs et de modifications techniques. Le contenu de ce catalogue correspond aux conditions valables au moment de la mise à l'impression. Des informations régulièrement mises à jour sont disponibles dans les fiches techniques à consulter sur notre site internet.</p> <p>All information is subject to change or technical modification without notice. All information valid at time of printing. The most current product data sheets are available on our website.</p>	

GERRIETS WORLDWIDE

Gerriets GmbH

HEADQUARTERS
gerriets.com

Gerriets SAS

FRANCE
gerriets.fr

Gerriets International Inc.

USA
gerriets.us

Gerriets Great Britain Ltd.

gerriets.co.uk

Gerriets Austria CEE GmbH

gerriets.at

Gerriets Sp. z o.o.

POLAND
gerriets.pl

Gerriets España S. L.

gerriets.es

Gerriets Belgique

Gerriets SARL
gerriets.be

Gerriets Nederland

gerriets.nl

Gerriets Italia

gerriets.it

Gerriets Hellas

gerriets.gr

Gerriets Turkey

gerriets.com/tr

Gerriets Slovenija

gerriets.si

Gerriets Croatia

Gerriets Slovenija
gerriets.hr

Gerriets Hungária

gerriets.hu

Gerriets Bulgaria

gerriets.bg

Gerriets Korea Co. Ltd.

gerriets.com/kr

Gerriets South Africa

gerriets.co.za

Gerriets Brasil

gerriets.com/br

Gerriets Czech Republic

gerriets.cz

Gerriets Slovakia

gerriets.cz

Gerriets Taiwan

gerriets.com

