

**D** Vorhangsysteme

**2.1 Kettenzugsystem  
CUE-TRACK 2**

**F** Systèmes de rideau

**2.1 Patience à chaîne  
CUE-TRACK 2**

**E** Curtain Systems





**2.1 CUE-TRACK 2  
Continuous Chain  
System**























# Legende

## Légende / Legend







### Seilführungsarten / Types de guidage de drisse / Types of Cord Operation

-  Schleuderschienen / Rail au jeté / Walk-Along Track
-  Seitliche Seilführung / Guidage de drisse latéral / Side Cord Operation
-  Untenliegende Seilführung / Guidage de drisse inférieur / Bottom Cord Operation
-  Innenliegende Seilführung / Guidage de drisse intérieur / Inboard Cord Operation
-  Obenliegende Seilführung / Guidage de drisse supérieur / Top Cord Operation
-  Doppelte, obenliegende Seilführung / Double guidage de drisse supérieur / Double Top Cord Operation























### Maße & Gewichte / Dimensions & poids / Dimensions & Weight

-  Länge / Longueur / Length
-  Breite / Largeur / Width
-  Höhe / Hauteur / Height
-  Sonderlänge / Coupe sur mesure / Cut Length
-  Durchmesser / Diamètre / Diameter
-  Radius / Rayon / Radius
-  Stärke / Epaisseur / Thickness
-  Gewicht / Poids / Weight
-  Tragfähigkeit / Charge / Load capacity (ELL/R)
-  Rollenlänge, Seillänge / Longueur pièces, Longueur drisse / Roll Lengths, Rope Lengths
-  Zugstangenabstand / Distance entre crochets/points de suspension / Pipe Batten Distance
-  Rohrmodullänge / Largeur module / Tube Module Lengths
-  Max. Behangbreite / Largeur max. de la toile / Max. Screen Surface Width
-  Außenmaße Bildwand (b x h) / Ecran : dimensions extérieures (l x h) / Outside Screen Dimension (w x h)
-  Innenmaße Bildwand (b x h) / Ecran : dimensions intérieures (l x h) / Inside Screen Dimension (w x h)
-  Trommelaufnahme / Support de tambour / Reel Winding
-  Spannweg / Course de tension / Tensioning Travel
-  Abhängeabstand / Distance de suspension / Suspension Distance
-  Einbauraum / Volume de montage nécessaire / Integration Clearance
-  Farben / Coloris / Colours
-  Nach Kundenwunsch / Selon demande du client / Custom fit on demand

### Antriebe / Systèmes d'entraînement / Motors

-  Walk-Along
-  Handantriebe / Entraînement manuel / Manual Operation
-  TRAC-DRIVE
-  FRICTION-DRIVE
-  Zahnriemenantriebe / Systèmes d'entraînement par courroie crantée / Timing Belt Drive
-  Kettenantriebe / Systèmes d'entraînement par chaîne / Chain Drive

### Sonstiges / Divers / Other

-  Zuggeschwindigkeit / Vitesse de tirage / Curtain Speed
-  Zugkraft / Force de traction / Drag Force
-  Hubgeschwindigkeit / Vitesse de levage / Lifting Speed
-  Hubhöhe / Hauteur de levage / Stroke
-  Verpackungseinheit / Unité de conditionnement / Packing Unit
-  Informationen / Informations / Information
-  Zusätzliche Hinweise / Informations complémentaires / Additional Information
-  Bedienungsanleitung / Mode d'emploi / Instruction Manual
-  Leistung / Puissance / Power
-  Aufprojektion / Projection face / Front Projection
-  Rückprojektion / Rétroprojection / Rear Projection
-  Betrachtungswinkel in Grad / Angle de vision en degrés / Viewing Angle in Degrees
-  Leuchtdichtefaktor  $\beta$  (DIN 19045), horizontal / Degré de luminance  $\beta$  (DIN 19045), horizontal / Gain (DIN 19045), horizontal
-  Material / Matériau / Material
-  Baustoffklasse / Classement au feu / Flame Retardant Classification
-  Mit Akustikzertifikat / Avec certificat acoustique / Acoustic Certificate Available
-  Anzahl Stromabnehmer / Nombre de collecteurs / Number of Contactors
-  Einschaltdauer Motor (Kurzzeitbetrieb, konstante Belastung) / Facteur de marche moteur (intervalles d'utilisation courts, charge constante) / Duty Cycle (short intervals, constant load)
-  Mit Schutzkasten, zweilagig / Avec carter, double couche / With Protective Box, two layers
-  Ohne Schutzkasten, zweilagig / Sans carter, double couche / Without Protective Box, two layers
-  Anschlusswerte Motor / Caractéristiques électr. moteur / Motor Voltage
-  Schutzart / Indice de protection / Degree of protection (IP-Code - EN 60529)



## Kettenzugsystem CUE-TRACK 2

### Patience à chaîne CUE-TRACK 2 / CUE-TRACK 2 Continuous Chain System

CUE-TRACK 2 ist ein Vorhangsystem mit innen geführter Endloskette.

Die Anlage zeichnet sich durch ihren kräftigen und gleichmäßigen Zug, ihre feinen Geschwindigkeitsabstufungen und durch ihre hohe Positioniergenauigkeit aus.

Einsatzmöglichkeiten:

- Kaschanlagen.
- Verdunklungsanlagen.
- Wandelpanoramen.
- Hallentrennanlagen.

Eigenschaften:

- Kompakte und platzsparende Baumaße, vielseitige Einbaulage.
- Kurze Stauraumlängen durch mehrfach parallel geführte Schiene.
- Einfache Montage und damit kurze Aufbauzeit.
- Montageprofil mit Nutenkanal für die flexible Positionierung der Abhängungen.
- Kleinste Umlenkstrahlen (R = 26 mm), 180° Umlenkung.
- Wartungsarm, läuft zuverlässig im Dauerbetrieb.

Die Anlage wird bei Gerriets individuell nach Ihren Wünschen gefertigt und mit dem Stoff Ihrer Wahl konfektioniert.

Abbildungen:

- 1 Schienenschnitt zweiläufiges Profil.
- 2 Schienenschnitt einläufiges Profil.

#### Technische Daten

- Eigengewicht einläufig 2.950 g/lfm
- zweiläufig 4.450 g/lfm
- Leistungsaufnahme bis 4,0 kW
- Tragfähigkeit max. 20 kg/lfm
- Einhängeabstand in Duplexkette variabel
- Kettengeschwindigkeit max. 0,6 m/s

CUE-TRACK 2 est une patience com- posée d'un profilé support, d'un profilé de guidage et d'une chaîne de tirage sans fin. Les principaux avantages du système sont un tirage régulier et fort, un réglage fin de la vitesse de déplacement, et un positionnement précis.

Applications :

- Rideaux génériques (cinéma).
- Systèmes d'occultation.
- Rideaux de séparation.
- Toiles tournantes.

Caractéristiques :

- Des encombrements réduits.
- Un profilé de support avec rainure de montage, permettant une grande flexibilité pour la pose des points de suspension.
- Possibilité de créer des renvois à 180° / R = 26 mm.
- Création d'espaces de stockage très réduits.
- Montage en position verticale ou horizontale.
- Montage simple réduisant la durée de montage.

Nous confectionnons sur mesure les rideaux pour la patience CUE-TRACK dans nos ateliers.

Images :

- 1 Coupe profilé double.
- 2 Coupe profilé simple.

#### Données techniques

- Poids monorail 2.950 g/ml
- rail double 4.450 g/ml
- Puissance moteur max. 4,0 kW
- Charge admise max. 20 kg/ml
- Distance entre points d'accroche rideau variable
- Vitesse de tirage max. 0,6 m/s

CUE-TRACK 2 is a small profile chain track system that allows continuous movement of flat curtains and scenery.

Since chain moves the curtain/scenery, precise positioning is possible. Available as a fixed or variable speed system.

Applications:

- Curtains with Minimal Stacking Area.
- Side Masking Systems in Cinema.
- Backdrops.
- Room Divider Curtains.

Features:

- Compact Storage: Stacking space is minimal due to the ability of the system to double back on itself and create a stacking space that is a small percentage of the curtain's actual size.
- Compact stacking size via the use of several parallel track sections side by side.
- Simple assembly / short installation time.
- Adjustable mounting positions possible.
- 180° turns within 1.02" radius.
- Low-maintenance, extremely reliable continuous operation.

We manufacture custom CUE-TRACK systems for use with curtains and draperies made from our vast selection of curtain fabrics.

Images:

- 1 Section View, Double Chain Profile.
- 2 Section View, Single Chain Profile.

#### Technical Data

- Weight 1-track 1.98 lbs/ft
- 2-track 2.99 lbs/ft
- Power consumption up to 4.0 kW
- Load capacity max. 13.43 lbs/ft
- Dist. between hang points in Duplex chain variable
- Chain speed max. 24"/sec

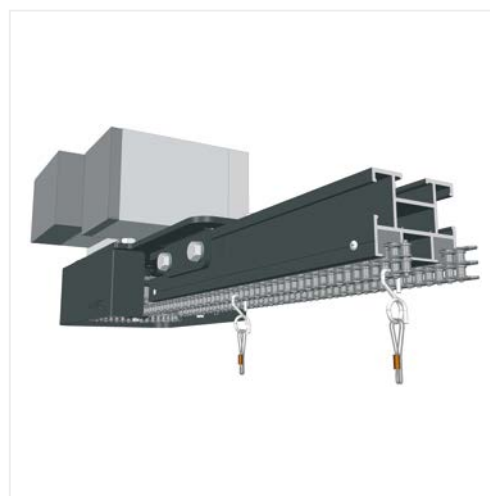

CUE-TRACK 2

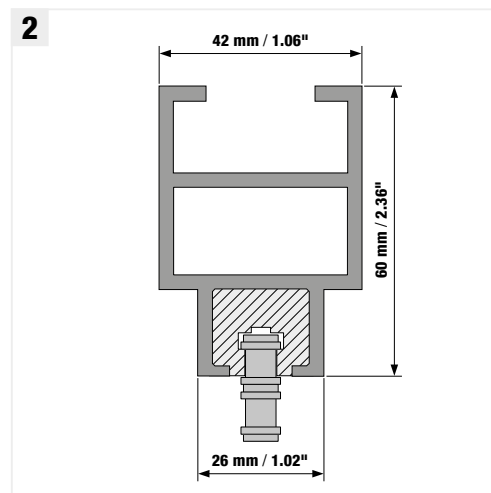
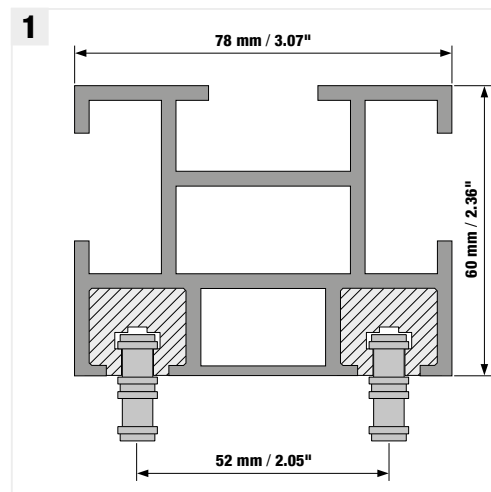



# Kettensystem CUE-TRACK 2 mit 90° Winkel

Patience à chaîne CUE-TRACK 2 avec retour à 90° / CUE-TRACK 2 with 90° Corner

Schienensystem für leichte bis mittelschwere Folien und Vorhänge.  
Genauere Positionierung möglich.  
Vorhang und Folie ist nur als Fläche verfahrbar.

Patience pour rideaux ou PVCs de projection d'un poids léger / moyen.  
Positionnement précis possible.  
Nota : déplacement du rideau / écran „en tendu“.

Track system for precise and accurate movement of curtains, soft goods or projection screens.  
Curtains and projection screens will remain flat when moving and in storage position.

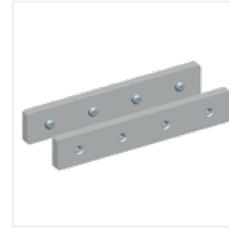

**32160 00211**  
Schieneverbindungsset (nicht sichtbar) / Kit raccord de rail (non visible) / Track Splice Set (not shown)



**32160 02031**  
Umlenkung / Renvoi de la chaîne / Return End Chain Sprocket

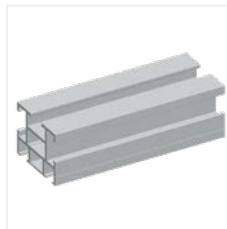

**32160 0202-**  
Schiene gerade, schwarz oder natur eloxiert / Rail droit, noir ou alu anodisé / Track, straight, black or clear anodized

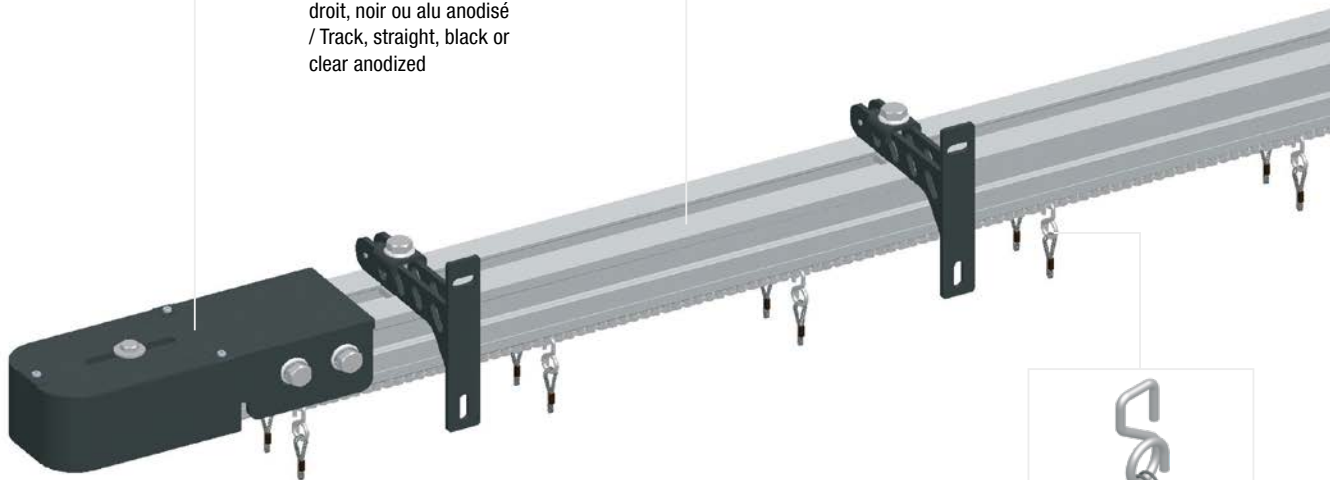

**32160 09091**  
Vorhangabhängung / Crochet de suspension / Curtain Hanger

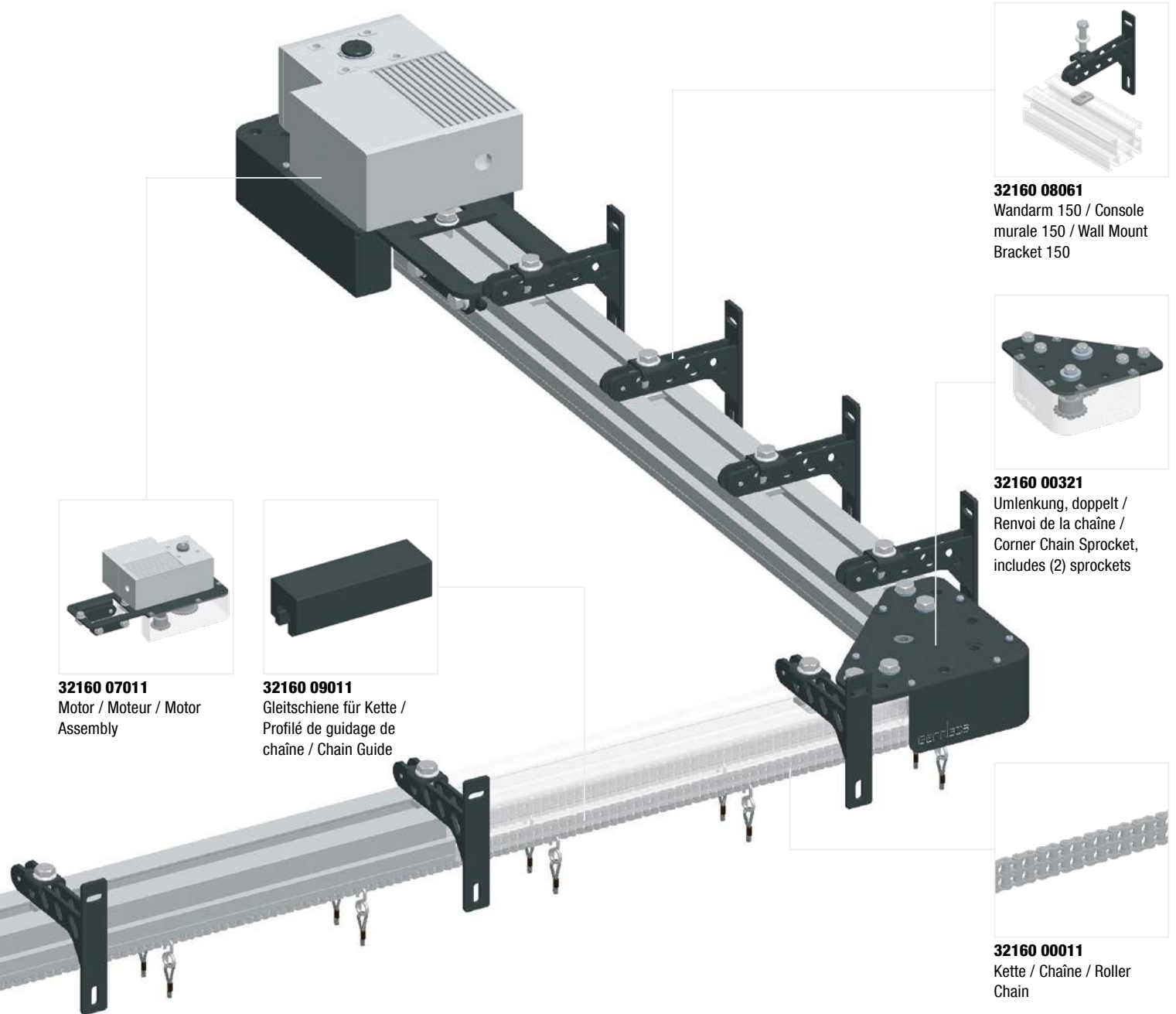

**32160 07011**  
Motor / Moteur / Motor  
Assembly



**32160 09011**  
Gleitschiene für Kette /  
Profilé de guidage de  
chaîne / Chain Guide



**32160 08061**  
Wandarm 150 / Console  
murale 150 / Wall Mount  
Bracket 150



**32160 00321**  
Umlenkung, doppelt /  
Renvoi de la chaîne /  
Corner Chain Sprocket,  
includes (2) sprockets



**32160 00011**  
Kette / Chaîne / Roller  
Chain

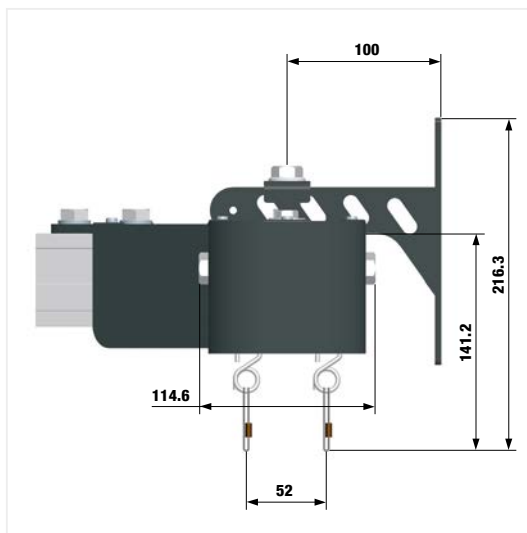

Vorderansicht / Vue en coupe / End View

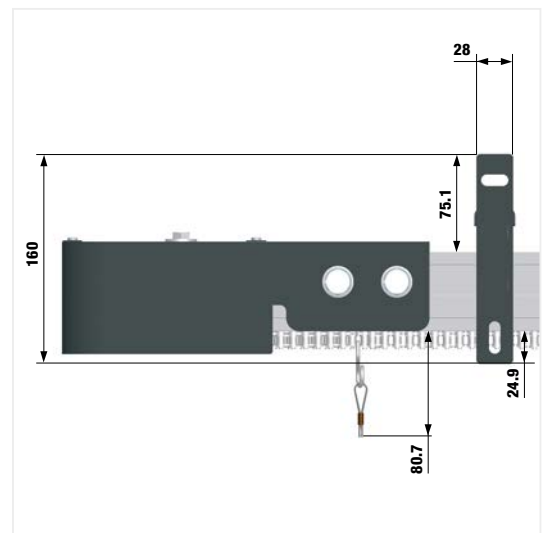

Seitenansicht / Vue de face / Side View

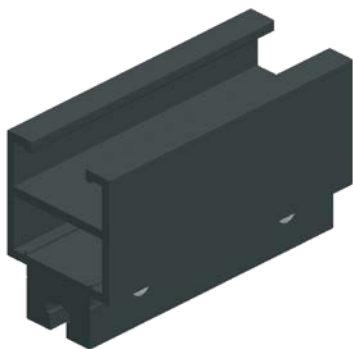

### Schiene gerade, einläufig

Rail droit - profilé simple / Single Chain, Straight

Art. / Réf.			
<b>32160 01011</b>	●	600 cm	-
<b>32160 01012</b>	○	600 cm	-
<b>32160 01021</b>	●	-	max. 600 cm
<b>32160 01022</b>	○	-	max. 600 cm

- Inklusive Gleitschiene.
- Profilé guide-chaîne intégré.
- Chain guide included.

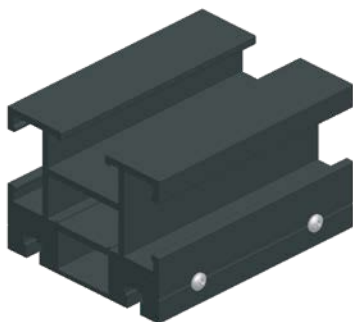

### Schiene gerade, zweiläufig

Rail droit - profilé double / Double Chain, Straight

Art. / Réf.			
<b>32160 02011</b>	●	600 cm	-
<b>32160 02012</b>	○	600 cm	-
<b>32160 02021</b>	●	-	max. 600 cm
<b>32160 02022</b>	○	-	max. 600 cm

- Inklusive Gleitschiene.
- Profilé guide-chaîne intégré.
- Chain guide included.

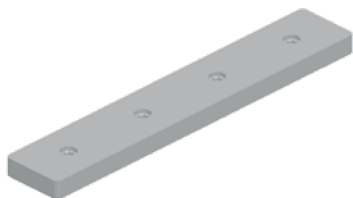

### Schienenverbinder

Raccord de rail - profilé simple / Track Splice

Art. / Réf.		
<b>32160 00111</b>	○	

- Für Schiene einläufig.
- Pour rail droit - profilé simple.
- For connecting single chain track sections.

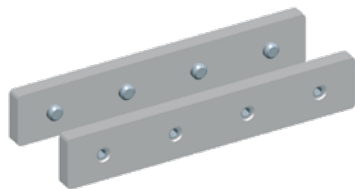

## Schienenverbindungsset

Raccord de rail - profilé double / Track Splice Set

Art. / Réf.		
<b>32160 00211</b>		

- Für Schiene zweiläufig.
- Pour rail droit - profilé double.
- For connecting double chain track sections.



## Gleitschiene für Kette

Profilé guide-chaîne / Chain Guide

Art. / Réf.			Art. / Réf.	
<b>32160 00907</b>		200 cm	-	-
<b>32160 00909</b>		-	max. 200 cm	-

- Aus hochwertigem und wartungsfreiem Gleitkunststoff.
- Matière plastique avec coefficient de glissement élevé.
- High-quality, maintenance and friction-free profile.

## Kette

Chaîne / Duplex Chain

Art. / Réf.		
<b>32160 00011</b>		

- Duplexkette als Zugmittel und Lastaufnahme.
- Chaîne duplex pour entraînement et fixation crochet réf. 32160 09091 (ci-dessous).
- Moves load along the track.



! Die Ausführungen der Artikel kann von den gezeigten Bildern abweichen / Photos non contractuelles / Actual product may vary slightly from photograph.

## Verschlussglied Kette

### Maillon rapide pour chaîne duplex / Master Link for Duplex Chain

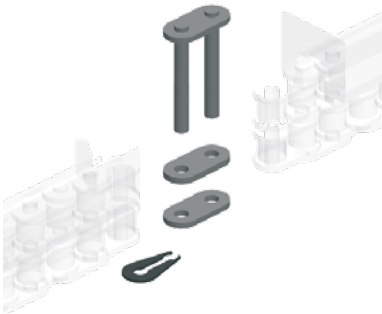

Art. / Réf.		
<b>32160 00021</b>		

- Zum Verbinden einzelner Kettenteile.
- Pour raccorder les maillons d'une chaîne.
- Closes chain together.

## Vorhangabhängung

### Crochet de suspension / Curtain Hanger



Art. / Réf.		
<b>32160 09091</b>		8 g

- Ein Metallhaken zum Einhängen in dem unteren Teil der Duplexkette.
- Crochet métallique à poser dans la partie inférieure de la chaîne duplex.
- Metal hook for hanging on the lower part of the duplex chain.
- Kekauschte Stahlseilschlaufe zur Befestigung an der Vorhangöse.
- Avec élingue métallique pour une liaison souple entre le crochet et l'oeillet du rideau.
- With steel cable to connect to curtain eyelet.

## Wandarm 150, 250 und 380

### Console murale 150, 250 et 380 / Wall Mount Bracket 150, 250 and 380

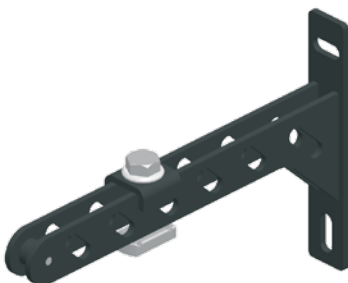

Art. / Réf.				
<b>32160 08811</b>		150 mm	45 kg	524 g
<b>32160 08812</b>		150 mm	45 kg	524 g
<b>32160 08821</b>		250 mm	45 kg	700 g
<b>32160 08822</b>		250 mm	45 kg	700 g
<b>32160 08831</b>		380 mm	30 kg	1.180 g
<b>32160 08832</b>		380 mm	30 kg	1.180 g

- Für Montage an Abhängungen.
- Pour montage sur suspensions.
- For suspension bracket mounting.
- Wandabstand variabel.
- Distance au mur réglable.
- Variable wall distance.
- Inkl. Befestigungselementen für Montage mit Abhängungen.
- Avec accessoires fixations.
- Including fasteners for suspension bracket mounting.

! Die Ausführungen der Artikel kann von den gezeigten Bildern abweichen / Photos non contractuelles / Actual product may vary slightly from photograph.



### Abhängung, einläufig

Entretoise de suspension - profilé simple /  
Mounting Bracket for Single Track

Art. / Réf.		
32160 08111		
32160 08112		

- Mit Nutenstein und Schraube zur Befestigung der Schiene in der oberen Nut.
- Avec kit de fixation pour montage dans la rainure supérieure du profilé.
- Includes nut and bolt for attachment to top channel of track.

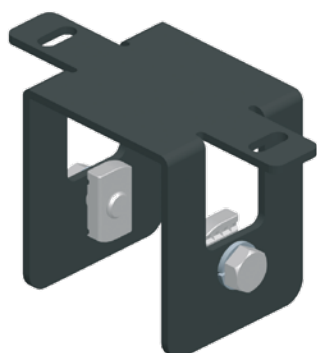

### Abhängung, zweiläufig

Entretoise de suspension - profilé double /  
Mounting Bracket for Double Track

Art. / Réf.		
32160 08211		
32160 08212		

- Mit Nutenstein und Schraube zur Befestigung der Schiene in der oberen Nut.
- Avec kit de fixation pour montage dans la rainure supérieure du profilé.
- Includes nut and bolt for attachment to top channel of track.



### Deckenmontageplatte

Fixation plafond / Ceiling mounting plate

Art. / Réf.		
32160 08331		
32160 08332		

- Für Schiene gerade, einläufig und zweiläufig.
- Mit Nutenstein M8.
- Bohrungen Befestigung Ø 6,5 mm.
- S'adapte aux profilés simple et double.
- Avec écrou M8.
- Perçages de suspension Ø 6,5 mm.
- For straight single and double track profiles.
- Includes M8 nut and bolt.
- Mounting hole Ø 6,5 mm.



## Kettenspanner mit 180° Umlenkung

Unité de renvoi 180° / 180° Pulley with Tensioner

Art. / Réf.		
<b>32160 02031</b>		
<b>32160 02032</b>		

- Für Schiene gerade, zweiläufig.
- Lenkt Kette am Schienenende um.
- Kugelgelagert.
- Mit Befestigungsteilen. Mit dieser Umlenkung kann die Kette auch gespannt werden.
- Renvoi de la chaîne en extrémité de rail.
- Avec tendeur de chaîne intégré.
- Pour profilé double.
- For double and straight tracks.
- Returns chain at end of track.
- Ball bearing components.
- Adjustable mounting bolts helps to tension the chain.



## Umlenkrolle 45°, universal

Unité de renvoi 45° / Universal 45° Pulley

Art. / Réf.		
<b>32160 00311</b>		
<b>32160 00312</b>		

- Als Eckverbindung der Schienen.
- Kann bei einläufiger als auch bei zweiläufiger Schiene verwendet werden.
- Raccord d'angle pour 2 éléments de rail avec déviation de la chaîne.
- S'adapte aux profilés simple et double.
- Can be used to achieve shallow curves.
- Can be used for both single and double track profiles.



## Umlenkrolle 90°, universal

Unité de renvoi 90° / Universal 90° Pulley

Art. / Réf.		
<b>32160 00321</b>		
<b>32160 00322</b>		

- Als Eckverbindung der Schienen.
- Kann bei einläufiger als auch bei zweiläufiger Schiene verwendet werden.
- Raccord d'angle pour 2 éléments de rail avec déviation de la chaîne.
- S'adapte aux profilés simple et double.
- Can be used to achieve 90° turn.
- Can be used for both single and double track profiles.

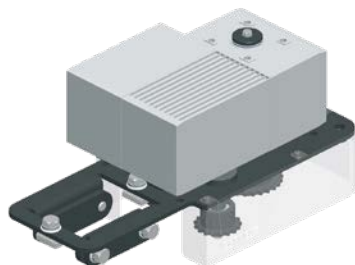

## Motoreinheit QT12

### Moto-réducteur QT12 / QT12 Motor Assembly

Art. / Réf.		$v$ 
32160 07011		13 cm/s
32160 07021		29 cm/s
32160 07031		40 cm/s
32160 07011		Sonder / Spéciale / Custom

- Komplette Montageeinheit mit Antrieb.
- Integrierte Endschalter.
- Unité d'entraînement complète avec moto-réducteur et support.
- Avec fins de course intégrés.
- Includes mounting bracket, motor and integral limit switches.

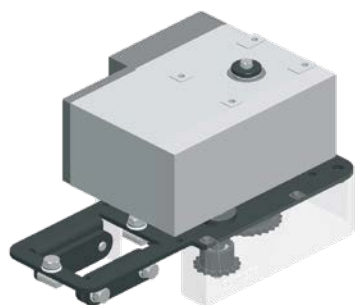

## Motoreinheit QT30

### Moto-réducteur QT30 / QT30 Motor Assembly

Art. / Réf.		$v$ 
32160 07111		13 cm/s
32160 07121		26 cm/s
32160 07131		52 cm/s
32160 07111		Sonder / Spéciale / Custom

- Komplette Montageeinheit mit Antrieb.
- Integrierte Endschalter.
- Unité d'entraînement complète avec moto-réducteur et support.
- Avec fins de course intégrés.
- Includes mounting bracket, motor and integral limit switches.



## Nutenstein

### Ecrou autobloquant / Nut

Art. / Réf.		<b>i</b>
32160 00112		M8
32160 00116		M12

- Zur Befestigung von Bauteilen an der Schiene.
- Permet la fixation de tous les accessoires au niveau du rail.
- For attachment of all accessories.



## G-FRAME Steuerungen für CUE-TRACK 2 Antriebe

G-FRAME Control Units for CUE-TRACK 2 drive units / Unités commande G-FRAME pour CUE-TRACK 2



### G-FRAME 54 Schützsteuerung\*

Unité commande G-FRAME 54 - vitesse fixe\* / G-FRAME 54 Control\*

Art. / Réf.



31800 03011



- Für fixe Geschwindigkeit.
- AUF / STOPP / ZU.
- 3 x 230 / 400 VAC - 50 Hz.
- Für Direktverkabelung.
- B x H x T:  
444 x 220 x 550 mm.
- Pour vitesse fixe.
- OUVRIER-STOP-FERMER.
- 3 x 230 / 400 VAC - 50 Hz.
- Câblage direct sur bornier intégré.
- L x H x P :  
444 x 220 x 550 mm.
- For constant speed
- Functions:  
OPEN / STOP / CLOSE.
- 3 x 230 / 400 VAC - 50 Hz - other voltages available.
- For direct cabling.
- W x h x d:  
444 x 220 x 550 mm.



### G-FRAME 28 Schützsteuerung\*

Unité commande G-FRAME 28\* / G-FRAME 28 control cabinet\*

Art. / Réf.



31800 03012



- Für fixe Geschwindigkeit.
- AUF / STOPP / ZU.
- 3 x 230 / 400 VAC - 50 Hz.
- Für Direktverkabelung.
- B x H x T:  
444 x 220 x 290 mm.
- Pour vitesse fixe.
- OUVRIER-STOP-FERMER.
- 3 x 230 / 400 VAC - 50 Hz.
- Câblage direct sur bornier intégré.
- L x H x P :  
444 x 220 x 290 mm.
- For constant speed.
- Functions:  
OPEN / STOP / CLOSE.
- 3 x 230 / 400 VAC - 50 Hz - other voltages available.
- For direct cabling.
- W x h x d:  
444 x 220 x 290 mm.

! Die Ausführungen der Artikel kann von den gezeigten Bildern abweichen / Photos non contractuelles / Actual product may vary slightly from photograph.



## G-FRAME Steuerungen für CUE-TRACK 2 Antriebe

G-FRAME Control Units for CUE-TRACK 2 drive units / Unités commande G-FRAME pour CUE-TRACK 2



### 2. Bedienstelle für fixe Geschwindigkeit G-FRAME 54\*

Boîtier de télécommande à fil G-FRAME 54, vitesse fixe\* /  
G-FRAME 54 Secondary Remote Control Panel\*

Art. / Réf.		<b>i</b>
<b>31800 03021</b>	●	Ohne Kabel / Hors câble / Without cable
<b>31800 03022</b>	●	Mit Kabel, Kabellänge bis 5 m / Avec câble, Longueur câble - 5 m / With cable, Length up to 5 m
<b>31800 03023</b>	●	Mit Kabel, Kabellänge bis 10 m / Avec câble, Longueur câble - 10 m / With cable, Length up to 10 m
<b>31800 03024</b>	●	Mit Kabel, Kabellänge bis 15 m / Avec câble, Longueur câble - 15 m / With cable, Length up to 15 m
<b>31800 03025</b>	●	Mit Kabel, Kabellänge bis 20 m / Avec câble, Longueur câble - 20 m / With cable, Length up to 20 m
<b>31800 03029</b>		Aufpreis Kabel einseitig steckbar / Plus-value connexion par fiche-prise / Cable pluggable on one side

- Für Direktverkabelung.
- B x H x T:  
337 x 125 x 175 mm.
- Ohne Zwischenposition.
- Câblage direct sur bornier  
intégré.
- L x H x P :  
337 x 125 x 175 mm.
- Hors positions  
intermédiaires.
- For direct cabling.
- W x h x d:  
337 x 125 x 175 mm.
- Without intermediate  
position.



### Steuer-/ Versorgungskabel für fixe Geschwindigkeit

Câble d'alimentation et de commande - vitesse fixe /  
Control and Power Cable for Fixed Speed

Art. / Réf.		<b>i</b>	
<b>31900 04101</b>	○		max. 10 m
<b>31900 04201</b>	○		max. 20 m
<b>31900 04301</b>	○		max. 30 m
<b>31900 04981</b>		Aufpreis Kabel einseitig steckbar / Plus-value câble avec fiche / Additional charge for cable with connector on one side	-
<b>31900 04991</b>		Aufpreis Kabel beidseitig steckbar / Plus-value connexion par fiche-prise / Additional charge for connectors on both sides	-

- Verbindungskabel zwischen  
Motor und Steuerung.
- Câble de liaison entre unité  
de commande et moteur.
- Connects motor and control  
unit.

! Die Ausführungen der Artikel kann von den gezeigten Bildern abweichen / Photos non contractuelles / Actual product may vary slightly from photograph.

## G-FRAME Steuerungen für CUE-TRACK 2 Antriebe

G-FRAME Control Units for CUE-TRACK 2 drive units / Unités commande G-FRAME pour CUE-TRACK 2



### G-FRAME 54 Frequenzsteuerung\*

Unité commande G-FRAME 54 - vitesse variable\* /  
G-FRAME 54 Control Cabinet\*

Art. / Réf.	<b>i</b>	
<b>31800 04011</b>	●	
<ul style="list-style-type: none"> <li>• Für variable Geschwindigkeit.</li> <li>• AUF / STOPP / ZU / Potenziometer.</li> <li>• 1 x 230 VAC - 50 Hz.</li> <li>• Für Direktverkabelung.</li> <li>• B x H x T: 444 x 220 x 550 mm.</li> </ul>	<ul style="list-style-type: none"> <li>• Pour vitesse variable.</li> <li>• OUVRIER-STOP-FERMER / potentiomètre.</li> <li>• 1 x 230 VAC - 50 Hz.</li> <li>• Câblage direct sur bornier intégré.</li> <li>• L x H x P : 444 x 220 x 550 mm.</li> </ul>	<ul style="list-style-type: none"> <li>• For variable speed</li> <li>• Functions: OPEN / STOP / CLOSE Potentiometer.</li> <li>• 1 x 230 VAC - 50 Hz - other voltages available, direct cabling.</li> <li>• W x h x d: 444 x 220 x 550 mm.</li> </ul>



## 2. Bedienstelle für variable Geschwindigkeit G-FRAME DT

FRICION-DRIVE Boîtier de télécommande à fil G-FRAME 54,  
vitesse variable /  
FRICION-DRIVE G-FRAME DT Secondary Remote Panel

Art. / Réf.	<b>i</b>	
<b>31800 04021</b>	●	Ohne Kabel / Hors câble / Without cable
<b>31800 04022</b>	●	Mit Kabel, Kabellänge bis 5 m / Avec câble, Longueur câble - 5 m / With cable, Length up to 5 m
<b>31800 04023</b>	●	Mit Kabel, Kabellänge bis 10 m / Avec câble, Longueur câble - 10 m / With cable, Length up to 10 m
<b>31800 04024</b>	●	Mit Kabel, Kabellänge bis 15 m / Avec câble, Longueur câble - 15 m / With cable, Length up to 15 m
<b>31800 04025</b>	●	Mit Kabel, Kabellänge bis 20 m / Avec câble, Longueur câble - 20 m / With cable, Length up to 20 m
<b>31800 04029</b>		Aufpreis Kabel einseitig steckbar / Plus-value connexion par fiche-prise / Cable pluggable on one side

- |  |  |   |
|--|--|---|
| <ul style="list-style-type: none"> <li>• Für Direktverkabelung.</li> <li>• B x H x T:<br/>337 x 125 x 175 mm.</li> <li>• Ohne Zwischenposition.</li> </ul> | <ul style="list-style-type: none"> <li>• Câblage direct sur bornier intégré.</li> <li>• L x H x P :<br/>337 x 125 x 175 mm.</li> <li>• Hors positions intermédiaires.</li> </ul> | <ul style="list-style-type: none"> <li>• For direct cabling.</li> <li>• W x h x d:<br/>337 x 125 x 175 mm.</li> <li>• Without intermediate position.</li> </ul> |
|--|--|---|



## G-FRAME Steuerungen für CUE-TRACK 2 Antriebe

G-FRAME Control Units for CUE-TRACK 2 drive units / Unités commande G-FRAME pour CUE-TRACK 2



### Steuer-/ Versorgungskabel für variable Geschwindigkeit

Câble d'alimentation et de commande - vitesse variable / Control and Power Cable for Variable Speed

Art. / Réf.		<b>i</b>	
<b>31900 03101</b>			max. 10 m
<b>31900 03201</b>			max. 20 m
<b>31900 03301</b>			max. 30 m
<b>31900 03981</b>		Aufpreis Kabel einseitig steckbar / Plus-value câble avec fiche / Additional charge for cable with connector on one side	-
<b>31900 03991</b>		Aufpreis Kabel beidseitig steckbar / Plus-value connexion par fiche-prise / Additional charge for connectors on both sides	-

- Verbindungskabel zwischen Motor und Steuerung.
- Kit câbles de liaison entre unité de commande et moteur.
- Connects motor and control unit.



### Not-Aus Taster für DMX-Betrieb

Arrêt d'urgence externe (conseillé, si pilotage par DMX) / TRAC-DRIVE Emergency Stop Button for DMX-control

Art. / Réf.		<b>i</b>
<b>24800 08011</b>		Not-Aus-Taster Taster mit Kabel 25 m / Arrêt d'urgence externe avec câble 25 m / Emergency stop button includes 25 m cable
<b>24800 08021</b>		Verlängerungskabel für Not-Aus Taster, 25 m / Rallonge pour arrêt d'urgence externe 25 m / Extension cable for Emergency STOP DMX function, 25 m



## G-FRAME Steuerungen für CUE-TRACK 2 Antriebe

G-FRAME Control Units for CUE-TRACK 2 drive units / Unités commande G-FRAME pour CUE-TRACK 2



### DMX Platine: Zusatzausstattung Steuerung

Plus-value pour équipement complémentaire: Platine DMX /  
DMX card: optional Accessories for Control Unit

- DMX Platine mit den Funktionen:
- Platine DMX - fonctions :
- DMX card with following functions:

Art. / Réf.	<b>i</b>
<b>31800 09011</b>	Max. 3 Zwischenpositionen (Inkrementalgeber wird zusätzlich benötigt) / Plus-value pour 3 positions intermédiaires max., hors codeur incrémental / Optional: maximum 3 intermediate positions (additional incremental encoder required)
<b>31800 09111</b>	Aufpreis Zusatzausstattung DMX Platine: AUF / ZU / Platine DMX pour unité de commande, ouvrir-stop-fermer / Accessories: DMX card: open/stop/close functions
<b>31800 09121</b>	Aufpreis Zusatzausstattung DMX Platine: AUF / ZU + Geschwindigkeit / Platine DMX pour unité de commande, ouvrir-stop-fermer-réglage de vitesse / Accessories: DMX card: open/close and speed functions
<b>31800 09131</b>	Aufpreis Zusatzausst. DMX Platine: AUF / ZU + Geschwindigkeit und Ansteuerung für max. 3 Zwischenpositionen / Platine DMX pour unité de commande, ouvrir-fermer-réglage vitesse + pilotage de 3 positions intermédiaires / Accessories: DMX card: Open / Close + speed functions, max. 3 intermediate positions



### Funkfernbedienung

Télécommande radio / Hand-Held Remote Control

Art. / Réf.		<b>i</b>
<b>31800 09911</b>		Funkfernbedienung+Empfänger / Télécommande radio et récepteur / Hand-Held Remote Control + Receiver
<b>31800 09912</b>		Funkfernbedienung+Empfänger+Notauskreis / Télécommande radio + Circuit d'arrêt d'urgence / Hand Held Remote Control and Receiver with Emergency Stop Circuit

- Schmalbandige FM-Modulation.
- Frequenz 433-434 MHz.
- Digitaler Pulscode.
- PLL-Synthesizer.
- Ohne Geschwindigkeitsregelung.
- Emetteur et récepteur.
- Fréquence 433-434 MHz.
- Sans réglage vitesse.
- Narrow band FM modulation.
- Frequency: 433-434 MHz.
- PLL synthesizer.
- Without speed regulation.





## G-FRAME Steuerungen für CUE-TRACK 2 Antriebe

G-FRAME Control Units for CUE-TRACK 2 drive units / Unités commande G-FRAME pour CUE-TRACK 2



### Endschalterkabel

Câble pour fins de course / Limit Switch Cable

Art. / Réf.		<b>i</b>
<b>31900 02011</b>		Kabellänge bis 15 m / Longueur jusqu'à 15 m / Cable length up to 15 m
<b>31900 02012</b>		Ab 15 m Aufpreis je weiterer lfm / Plus-value par ml supplémentaire / Over 15 m price per meter

- 2-adriges Kabel, 0,5 mm<sup>2</sup>.
- Am Endschalter verkabelt.
- Einseitig loses Kabel.
- Câble 2 fils / 0,5 mm<sup>2</sup>.
- 1 extrémité câblée au fin de course.
- 1 extrémité libre.
- 2-conductor cable, 0,5 mm<sup>2</sup>.
- Wired at limit switch.
- One end unwired.



**Geschäftszeiten / Heures d'ouverture /  
Business Hours**

Montag-Donnerstag / Lundi-jeudi / Monday-Thursday: 08.00-12.00  
13.00-17.00

Freitag / Vendredi / Friday: 08.00-12.00  
13.00-15.30

Unsere Telefonzentrale ist durchgehend für Sie erreichbar, montags bis donnerstags von 08.00-17.00 Uhr, freitags von 08.00-15.30 Uhr / Notre standard est à votre disposition de 8.00 à 17.00 du lundi au jeudi, et de 8.00 à 15.30 le vendredi / You can reach us at the phone Monday to Thursday from 08:00 a.m.-05:00 p.m., on Friday from 08:00 a.m.-03:30 p.m.

Außerhalb der Geschäftszeiten können Sie auf unserem Anrufbeantworter zeitlich unbegrenzt Ihre Nachrichten hinterlassen / En dehors de ces horaires, vous pouvez nous laisser un message sur notre répondeur téléphonique / Outside normal business hours, please leave a message and we will get back to you the next business day.

**Anschriften / Adresses / Address**

Lieferanschrift / Adresse de livraison / Shipping address: GERRIETS GmbH  
Bühnenbedarf  
Im Kirchenhürstle 5-7  
D-79224 Umkirch

Postanschrift / Adresse postale / Mail address: GERRIETS GmbH  
Bühnenbedarf  
Postfach 1154  
D-79220 Umkirch

**Telefonnummern / Téléphone /  
Phone Numbers**

Zentrale / Standard / Telephone switchboard: +49 7665 960 0

Projektteilung / Service projets / Projects: +49 7665 960 310

Verkauf / Service commercial / Sales: +49 7665 960 320

Versandauskunft / Service expédition / Shipping Department: +49 7665 960 126

Buchhaltung / Comptabilité / Accounting Department: +49 7665 960 170

**Telefax / Télécopie / Fax Numbers**

Zentrale / Standard / General Inquiry: +49 7665 960 125

**Online**

Internet: www.gerriets.com  
E-mail: info@gerriets.com

Handelsregister Freiburg / Registre de commerce Freiburg / Commercial register, Freiburg: HRB-Nr. 2678  
UST-ID-Nr. / Numéro Identification TVA / Tax number: DE 142191543

Geschäftsführer / Gérant / Managing Director: Hannes Gerriets

**Informationen / Informations / Information**

Änderungen, Fehler, technische Änderungen und Irrtümer vorbehalten.  
Der Inhalt dieses Kataloges entspricht dem Stand zum Zeitpunkt des Drucks. Aktuellste Angaben entnehmen Sie bitte den entsprechenden Datenblättern auf unserer Internetseite.

Sous réserve d'erreurs et de modifications techniques.  
Le contenu de ce catalogue correspond aux conditions valables au moment de la mise à l'impression. Des informations régulièrement mises à jour sont disponibles dans les fiches techniques à consulter sur notre site internet.

All information is subject to change or technical modification without notice.  
All information valid at time of printing. The most current product data sheets are available on our website.

---

# GERRIETS WORLDWIDE

---

## Gerriets GmbH

HEADQUARTERS  
gerriets.com

## Gerriets SAS

FRANCE  
gerriets.fr

## Gerriets International Inc.

USA  
gerriets.us

## Gerriets Great Britain Ltd.

gerriets.co.uk

## Gerriets Austria CEE GmbH

gerriets.at

## Gerriets Sp. z o.o.

POLAND  
gerriets.pl

## Gerriets España S. L.

gerriets.es

## Gerriets Belgique

Gerriets SARL  
gerriets.be

## Gerriets Nederland

gerriets.nl

## Gerriets Italia

gerriets.it

## Gerriets Hellas

gerriets.gr

## Gerriets Turkey

gerriets.com/tr

## Gerriets Slovenija

gerriets.si

## Gerriets Croatia

Gerriets Slovenija  
gerriets.hr

## Gerriets Hungária

gerriets.hu

## Gerriets Bulgaria

gerriets.bg

## Gerriets Korea Co. Ltd.

gerriets.com/kr

## Gerriets South Africa

gerriets.co.za

## Gerriets Brasil

gerriets.com/br

## Gerriets Czech Republic

gerriets.cz

## Gerriets Slovakia

gerriets.cz

## Gerriets Taiwan

gerriets.com

