

D Vorhangsysteme

**2.2 Scheren-
zugsystem
FENCE**

F Systèmes de rideau

**2.2 Patience
à ciseaux
FENCE**

E Curtain Systems

**2.2 Scissor
Track System
FENCE**





Referenzen

Références / References

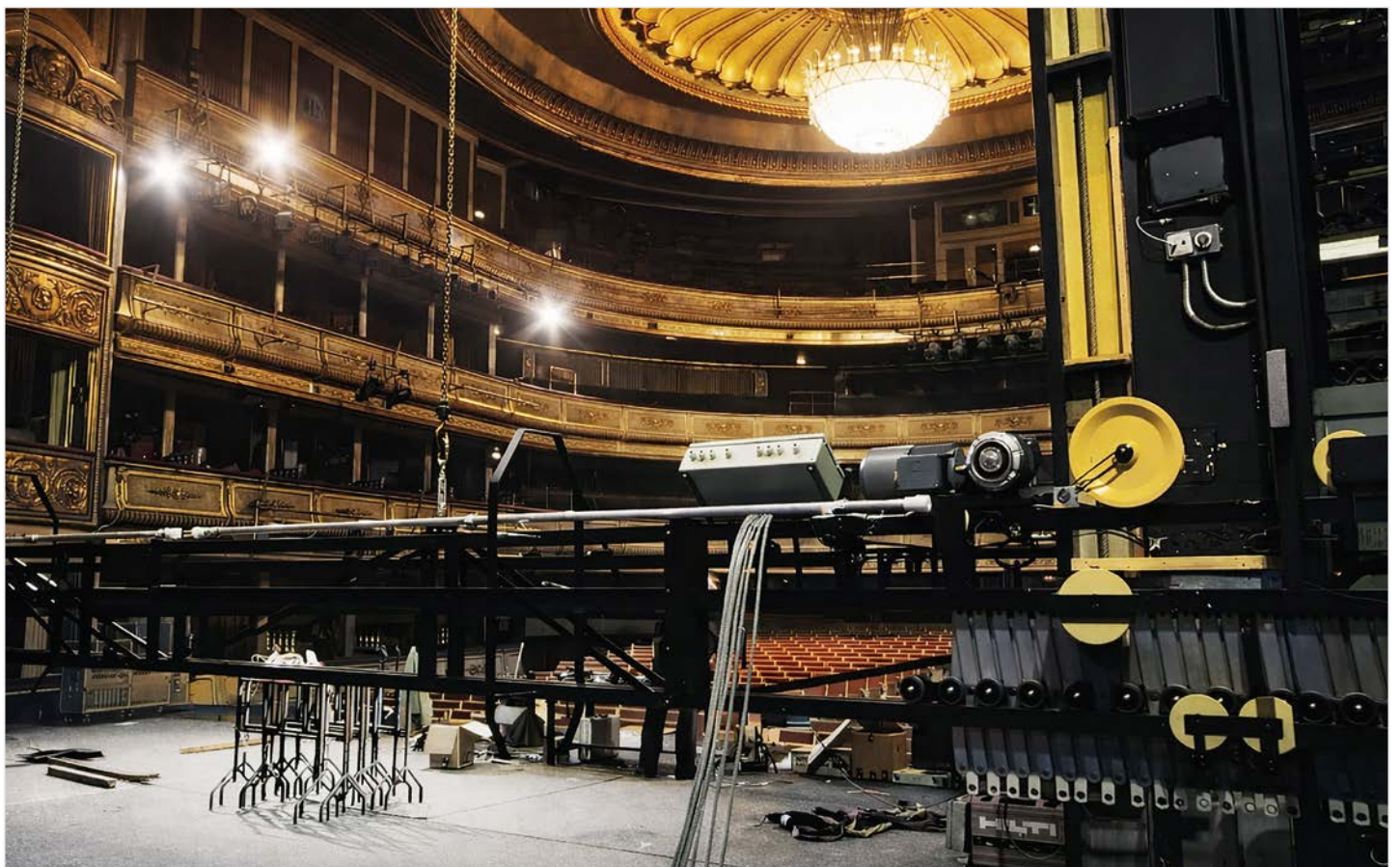

Photos: © Teatro de la Zarzuela & Gerriets GmbH / Teatro de la Zarzuela – Madrid, Spain / Scissor Track System FENCE and main curtain



FENCE Scherenzugsystem

FENCE Rideau à ciseaux / FENCE Scissor System

Das professionelle Hauptvorhangsystem

Der FENCE Scherenzug ist das Ergebnis jahrzehntelanger Erfahrung in der Verarbeitung und Bewegung schwerer Theater- und Opernvorhänge. Seine innovative Mechanik kombiniert höchste Laufruhe, präzise Bewegungsabläufe und maximale Betriebssicherheit – für ein exzellentes Öffnungsbild, das weltweit in Theatern, Opernhäusern und TV Studios zum Einsatz kommt. Seit 1997 hat die Firma GERRIETS über 150 Scherenzüge mit insgesamt einer Länge von über 3,5 km weltweit geliefert.

Perfektes Öffnungsbild – Harmonisch. Gleichmäßig. Reproduzierbar.

Die Konstruktion ist für große und schwere Vorhänge optimiert und sorgt sowohl bei griechischer als auch italienischer Öffnung für ein gleichmäßiges Faltenbild über die gesamte Breite. Das System besteht aus einer geteilten Schere aus Aluminium- oder Stahlprofilen, deren Achsen in langlebigen wartungsfreien Gleitbuchsen geführt werden. Beim Öffnen und Schließen verändert sich der Abstand zwischen den Falten automatisch und gleichmäßig. Besondere Führungen und Doppelrollen verhindern ein Abspringen der Laufrollen aus der Schiene und eine integrierte Lauffläche aus abriebfestem Kunststoff stellt sicher, dass der Vorhang stabil, leise und vibrationsarm geführt wird.

Le système professionnel de rideau de scène principal

Le rideau à ciseaux FENCE est le résultat de plusieurs décennies d'expérience dans la fabrication et la mise en mouvement de lourds rideaux de théâtre et d'opéra. Sa mécanique innovante combine une très grande fluidité de déplacement, des mouvements précis et une sécurité de fonctionnement élevée, pour une ouverture parfaitement régulière, utilisée dans des théâtres, opéras et studios TV du monde entier. Depuis 1997, la société GERRIETS a livré plus de 150 rideaux à ciseaux représentant une longueur totale de plus de 3,5 km à l'échelle internationale.

Ouverture parfaite – harmonieuse, régulière, reproductible

La construction est optimisée pour les rideaux grands et lourds et garantit, aussi bien en ouverture grecque qu'en ouverture italienne, un plissage uniforme sur toute la largeur. Le système se compose d'un ciseau divisé en profils d'aluminium ou d'acier, dont les axes sont guidés dans des paliers lisses durables et sans maintenance. À l'ouverture et à la fermeture, l'écartement entre les plis se modifie automatiquement et de manière homogène. Des guidages spécifiques et des doubles galets empêchent le déraillement des galets de roulement, tandis qu'une surface de roulement intégrée en matière plastique résistante à l'abrasion assure une course stable, silencieuse et peu vibratoire du rideau.

The professional main curtain system

The FENCE scissor system is the result of decades of experience in processing and moving heavy theatre and opera curtains. Its innovative mechanics combine exceptionally smooth running characteristics, precise motion sequences, and maximum operational safety – ensuring an excellent opening appearance used worldwide in theatres, opera houses, and TV studios. Since 1997, GERRIETS has supplied more than 150 scissor systems with a total length of over 3.5 km worldwide.

Perfect Opening Appearance – Harmonic. Even. Reproducible.

The construction is optimised for large and heavy curtains and ensures an even pleat formation across the entire width for both Greek and Italian openings. The system consists of a divided scissor mechanism made of aluminium or steel profiles, with shafts guided in durable, maintenance free plain bearings. During opening and closing, the spacing between the pleats changes automatically and evenly. Special guides and double rollers prevent the rollers from derailing, and an integrated running surface made of abrasion resistant plastic ensures stable, quiet, and low vibration movement of the curtain.



Gleichmäßiges Öffnungsbild über die gesamte Vorhangbreite / Ouverture uniforme sur toute la largeur du rideau / Uniform opening pattern across the entire width of the curtain



FENCE Scherenzugsystem

Patience à ciseaux FENCE / FENCE Scissor System

Maximale Betriebssicherheit – Seit Jahrzehnten bewährt

FENCE Anlagen laufen weltweit nahezu ausfallsfrei – viele davon seit über 30 Jahren. Jede Anlage wird vor Auslieferung vollständig montiert und testgefahren, um höchste Zuverlässigkeit sicherzustellen.

Sécurité de fonctionnement maximale – éprouvée depuis des décennies

Les installations FENCE fonctionnent dans le monde entier pratiquement sans panne – certaines depuis plus de 30 ans. Chaque installation est entièrement assemblée et testée avant livraison afin d'assurer une fiabilité élevée.

Maximum Operational Safety – Proven for Decades

FENCE systems operate worldwide with virtually no failures – many of them for over 30 years. Each system is fully assembled and test operated before delivery to ensure utmost reliability.

MADE IN GERMANY

Effizienz im Aufbau – Vormontierte Module

Vormontierte Segmente erleichtern Transport, Handling und schnelle Installation vor Ort – ein großer Vorteil in Neubauten wie auch bei Sanierungen oder Bühnenumbauten.

Efficacité au montage – modules prémontés

Des segments prémontés facilitent le transport, la manipulation et une installation rapide sur site – un avantage important aussi bien dans les constructions neuves que lors de rénovations ou de transformations scéniques.

Efficient Installation – Preassembled Modules

Preassembled segments simplify transport, handling, and quick on site installation – a major advantage in new buildings as well as refurbishments or stage modifications.

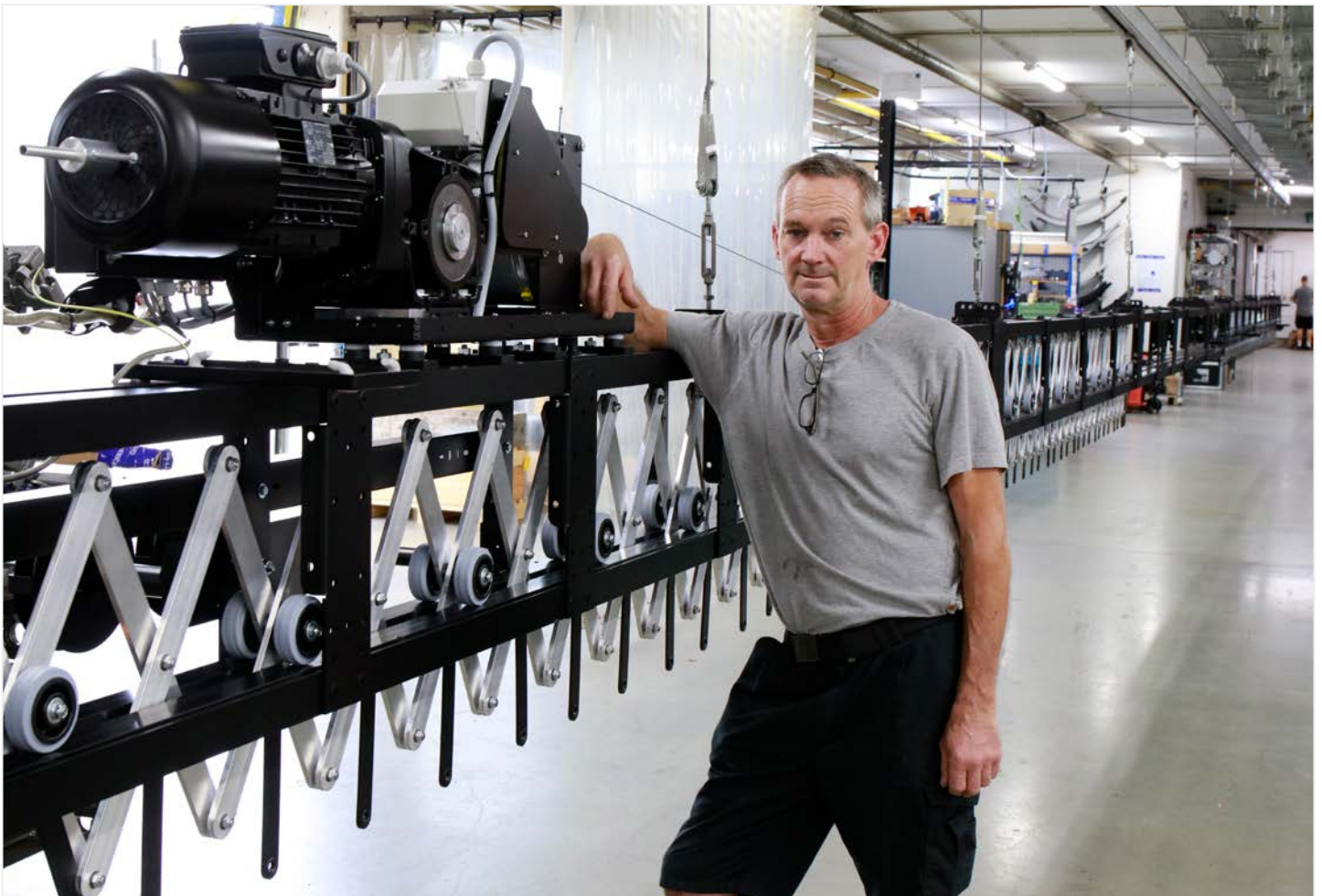

Aufbau einer FENCE-Anlage bei Gerriets / Installation d'un système FENCE chez Gerriets / Installation of a FENCE system at Gerriets



FENCE Scherenzugsystem

Patience à ciseaux FENCE / FENCE Scissor System

Flexibilität durch clevere Optionen

FENCE lässt sich durch zahlreiche Ausstattungsvarianten exakt an die baulichen Gegebenheiten und die Anforderungen der Spielstätte anpassen:

- Italienische Öffnung mit reibschlüssigem Antrieb
- Seitliche Führungsschienen für deutsche Öffnung mit HD Laufwerke für extrem leise 3D Führung
- Einfahrtrichter zur besseren Zugänglichkeit in engen Stauräumen
- Entkoppelter Hanfseil Notantrieb
- Anbau externer Geber antriebs- oder abtriebsseitig
- Sonderformen (z. B. polygonale Ausführungen für gebogene Vorhangverläufe)

Flexibilité grâce à des options intelligentes

Le système FENCE peut être adapté précisément aux conditions structurelles et aux exigences de chaque lieu scénique grâce à de nombreuses variantes d'équipement :

- Ouverture italienne avec entraînement par friction
- Rails de guidage latéraux pour ouverture allemande avec chariots HD pour un guidage 3D très silencieux
- Entonnoir d'entrée pour un meilleur accès dans des espaces de stockage étroits
- Entraînement d'urgence au moyen d'une corde de chanvre, découplé
- Ajout d'un codeur externe côté moteur ou côté renvoi
- Formes spéciales (par ex. exécutions polygonales pour des trajectoires de rideau courbes)

Flexibility Through Smart Options

FENCE can be precisely adapted to structural conditions and the venue's requirements through numerous configuration options:

- Italian opening with friction locked drive
- Lateral guide rails for German opening with HD trolley sets for extremely quiet 3D guidance
- Entry funnels for improved accessibility in narrow storage spaces
- Decoupled hemp rope emergency drive
- Integration of external encoders on the drive or output side
- Special shapes (e.g. polygonal versions for curved curtain paths)



Gebogener Vorhangverlauf / Parcours de rideau courbe / Curved curtain run



Referenzen

Références / References



Photos: © Gerriets GmbH / Grand National Theater – Beijing, China / Scissor Track System FENCE and main curtain



Technische Funktionsübersicht

Vue d'ensemble des fonctions techniques / Technical Functional Overview

Mechanik

- Scherenmechanik aus Aluminium- oder Stahlprofilen
- Scherenachsen in Permagleitbuchsen gelagert
- Aufhängepunkte an jedem Scherenkreuz, Doppelrollen an jedem zweiten Kreuz
- Laufrollen Ø ca. 80 mm, mit Wälzlager und Gummibandage, abriebfest
- Geräuschdämpfende Pufferringe zwischen den Bolzen
- Träger vorbereitet für bauseitige Unterkonstruktion

Mécanique

- Mécanisme à ciseaux en profils d'aluminium ou d'acier
- Axes de ciseaux montés dans des bagues de glissement Permaglide
- Points de suspension à chaque croix du ciseau ; double galet à chaque deuxième croix
- Galets de roulement Ø env. 80 mm, avec roulement et bandage caoutchouc résistant à l'abrasion
- Anneaux tampons pour l'amortissement acoustique entre les boulons
- Poutres préparées pour une sous construction réalisée par le client

Mechanics

- Scissor mechanism made of aluminium or steel profiles
- Scissor shafts mounted in Permaglide plain bearings
- Suspension points on every scissor cross, double rollers on every second cross
- Running rollers Ø approx. 80 mm, with ball bearings and rubber coating, abrasion resistant
- Noise damping buffer rings between bolts
- Carrier prepared for customer side substructure



Mechanik / Mécanique / Mechanics

Antrieb

- Leistungsstarken Drehstrom-Getriebemotor mit Seiltrommelantrieb (griechisch) oder kompakter Treibscheibenantrieb (italienisch)
- Kompakte Bauweise können die Antriebe auch bei geringer Bautiefe auf dem Träger montiert werden
- Leistung: 2,2 kW (S1) oder 1,5 kW (S3, nur griechisch)
- Zuggeschwindigkeit: max. 1,5 m/s je Vorhangteil
- Anschlussspannung: 3 × 230/400 V AC, 50–60 Hz
- Motorbremse: 1 × 230 V AC
- 2. Wellenende für beigestellten Geber
- Getriebeendenschalter nach DGUV V3 (6 Positionen)

Entraînement

- Moteur triphasé à engrenage puissant avec tambour d'enroulement (ouverture grecque) ou entraînement par poulie motrice compacte (ouverture italienne)
- Grâce à leur construction compacte, les entraînements peuvent être montés sur la poutre même en cas de faible profondeur constructive
- Puissance : 2,2 kW (S1) ou 1,5 kW (S3, uniquement ouverture grecque)
- Vitesse de déplacement : max. 1,5 m/s par partie de rideau
- Tension d'alimentation : 3 × 230/400 V AC, 50–60 Hz
- Frein moteur : 1 × 230 V AC
- Deuxième extrémité d'arbre pour codeur fourni
- Interrupteur de fin de course intégré selon DGUV V3 (6 positions)

Drive

- High performance three phase gear motor with rope drum drive (Greek) or compact traction drive (Italian)
- Due to compact design, drives can also be mounted on the carrier with limited installation depth
- Power: 2.2 kW (S1) or 1.5 kW (S3, Greek only)
- Pulling speed: max. 1.5 m/s per curtain section
- Supply voltage: 3 × 230/400 V AC, 50–60 Hz
- Motor brake: 1 × 230 V AC
- Second shaft end for additional encoder
- Gear limit switch according to DGUV V3 (6 positions)

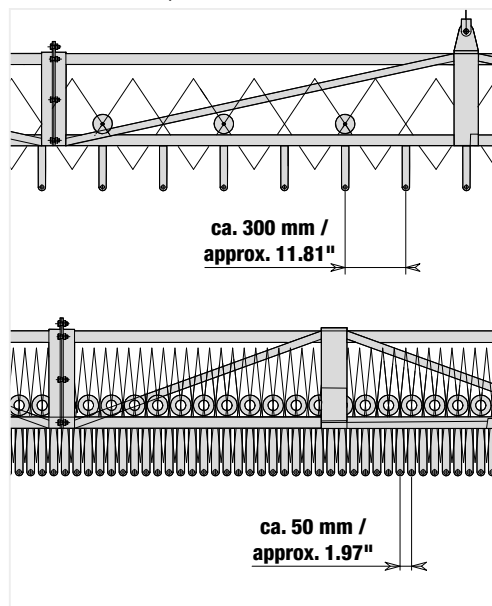

Stauraum / Espace de stockage / Storage Area

Stauraum / Laufwege

- Stauraumbedarf: ca. 170 mm pro 1 m Vorhangbreite (bei 300 mm Ösenabstand)
- Präzises Ein- und Ausfahren auch bei engen Stauraumverhältnissen

Espace de stockage / parcours de roulement

- Besoin de stockage : env. 170 mm par mètre de largeur de rideau (pour un entraxe d'œillets de 300 mm)
- Déploiement et rentrée précis même dans des zones de stockage étroites

Storage Area / Travel Path

- Storage space requirement: approx. 170 mm per 1 m curtain width (with 300 mm eyelet spacing)
- Precise entry and retraction even in narrow storage areas

Technische Funktionsübersicht

Vue d'ensemble des fonctions techniques / Technical Functional Overview

Vorhanglast

- Maximales Vorhanggewicht: laut Projektspezifikation
- Abstand der Scherenzugabhängungen: ca. alle 4 m
- Abstand Vorhangabhängung: max. ca. 30 cm

Charge du rideau

- Poids maximal du rideau : selon spécification du projet
- Entraxe des suspensions du rideau à ciseaux : env. tous les 4 m
- Entraxe des points de suspension du rideau : max. env. 30 cm

Curtain Load

- Maximum curtain weight: according to project specification
- Spacing of scissor system suspensions: approx. every 4 m
- Curtain suspension spacing: max. approx. 30 cm

Notantrieb

- Manueller Betrieb möglich bei abgeschalteter Steuerung über Hanfseil (griechisch)
- Hanfseil Ø 20 mm, läuft im Motorbetrieb nicht mit
- 2-fach elektromagnetische Kupplung zur Freisaltung
- Optional: Gegenspannrolle zur Bodenmontage

Entraînement d'urgence

- Fonctionnement manuel possible lorsque la commande est coupée, grâce à une corde de chanvre (ouverture grecque)
- Corde de chanvre Ø 20 mm, inactive en mode motorisé
- Double embrayage électromagnétique pour le désaccouplement
- Option : galet tendeur pour montage au sol

Emergency Drive

- Manual operation possible via hemp rope when control system is switched off (Greek)
- Hemp rope Ø 20 mm, does not run along during motor operation
- Double electromagnetic clutch for disengagement
- Optional: counter tension pulley for floor installation

Steuerung & Verkabelung

- Anschlussklemmkasten vormontiert auf den Trägern
- Reihenklemme für Motor, Bremse, Getriebeendschalter, Kupplung und Thermoüberwachung des Motors
- Bauseitige Verlegung der Motorzuleitungen und Geberkabel

Commande & câblage

- Boîte de raccordement prémontée sur les poutres
- Bornier pour moteur, frein, fin de course d'engrenage, embrayage et surveillance thermique du moteur
- Pose sur site des câbles d'alimentation moteur et des câbles de codeur

Control & Cabling

- Pre assembled terminal box mounted on the carriers
- Terminal strip for motor, brake, gear limit switch, clutch, and motor thermal monitoring
- Customer side installation of motor supply lines and encoder cables

Seitliche Führung (Deutsche Öffnung)

- System JOKER 95
- Schwerlast Laufwagen-set für 3D Führung
- Optional: Einfahrtrichter

Guidage latéral (ouverture allemande)

- Système JOKER 95
- Chariot de forte charge pour guidage 3D
- Option : entonnoir d'entrée

Lateral Guidance (German Opening)

- JOKER 95 system
- Heavy duty trolley set for 3D guidance
- Optional: entry funnel

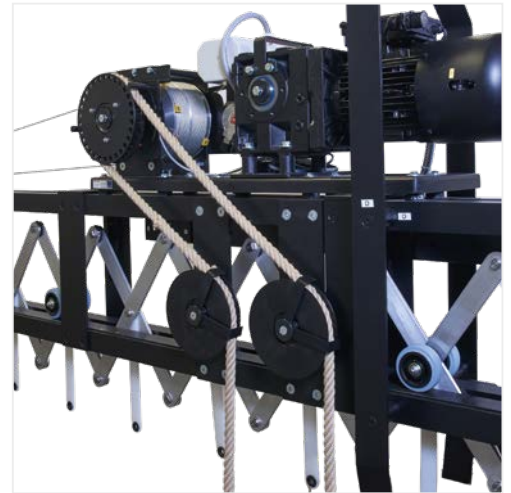

Notantrieb / Entraînement d'urgence / Emergency Drive



Seitliche Führung, System JOKER 95 / Guidage latéral, système JOKER 95 / Lateral Guidance, JOKER 95 system



FENCE Scherenzugsystem

FENCE Rideau à ciseaux / FENCE Scissor System

Warum FENCE die beste Wahl ist

- Höchste Betriebssicherheit – weltweit bewährt
- Perfekt harmonisches Faltenbild
- Ideal für schwere und großformatige Vorhänge
- Große Variantenvielfalt (Griechisch / Italienisch / Deutsch)
- Servicefreundliche, vormontierte Module
- Optional erweiterbar für komplexe Architektur

Wenn Sie ein zuverlässiges, langlebiges und vielseitiges Hauptvorhangsystem suchen, ist der FENCE Scherenzug die technisch und ästhetisch überlegene Lösung. Gerne unterstützen wir Sie bei Planung, Auslegung und Integration in Ihr Bau- oder Modernisierungsprojekt.

In unseren Nähateliers konfektionieren wir FENCE mit dem Stoff Ihrer Wahl und ganz nach Ihren Wünschen.

Pourquoi FENCE est le choix optimal

- Sécurité de fonctionnement élevée, éprouvée dans le monde entier
- Plissage parfaitement homogène
- Idéal pour les rideaux lourds et de grand format
- Large diversité de variantes (ouverture grecque / italienne / allemande)
- Modules prémontés faciles à entretenir
- Extension possible pour une architecture complexe

Si vous recherchez un système de rideau principal fiable, durable et polyvalent, le rideau à ciseaux FENCE constitue une solution techniquement et esthétiquement adaptée.

Nous vous accompagnons pour la planification, la conception et l'intégration dans votre projet de construction ou de modernisation.

Dans nos ateliers de couture, nous confectionnons FENCE avec le tissu de votre choix et selon vos exigences.

Why FENCE Is the Best Choice

- Highest operational safety – proven worldwide
- Perfectly harmonic pleat appearance
- Ideal for heavy and large format curtains
- Wide range of variants (Greek / Italian / German)
- Service friendly, preassembled modules
- Optionally expandable for complex architecture

If you require a reliable, durable, and versatile main curtain system, the FENCE scissor system offers a technically and aesthetically superior solution.

We are pleased to support you with planning, dimensioning, and integration into your construction or modernisation project.

In our sewing workshops, we manufacture FENCE with the fabric of your choice and according to your specifications.





Das System im Detail

Le système en détail / The system in detail

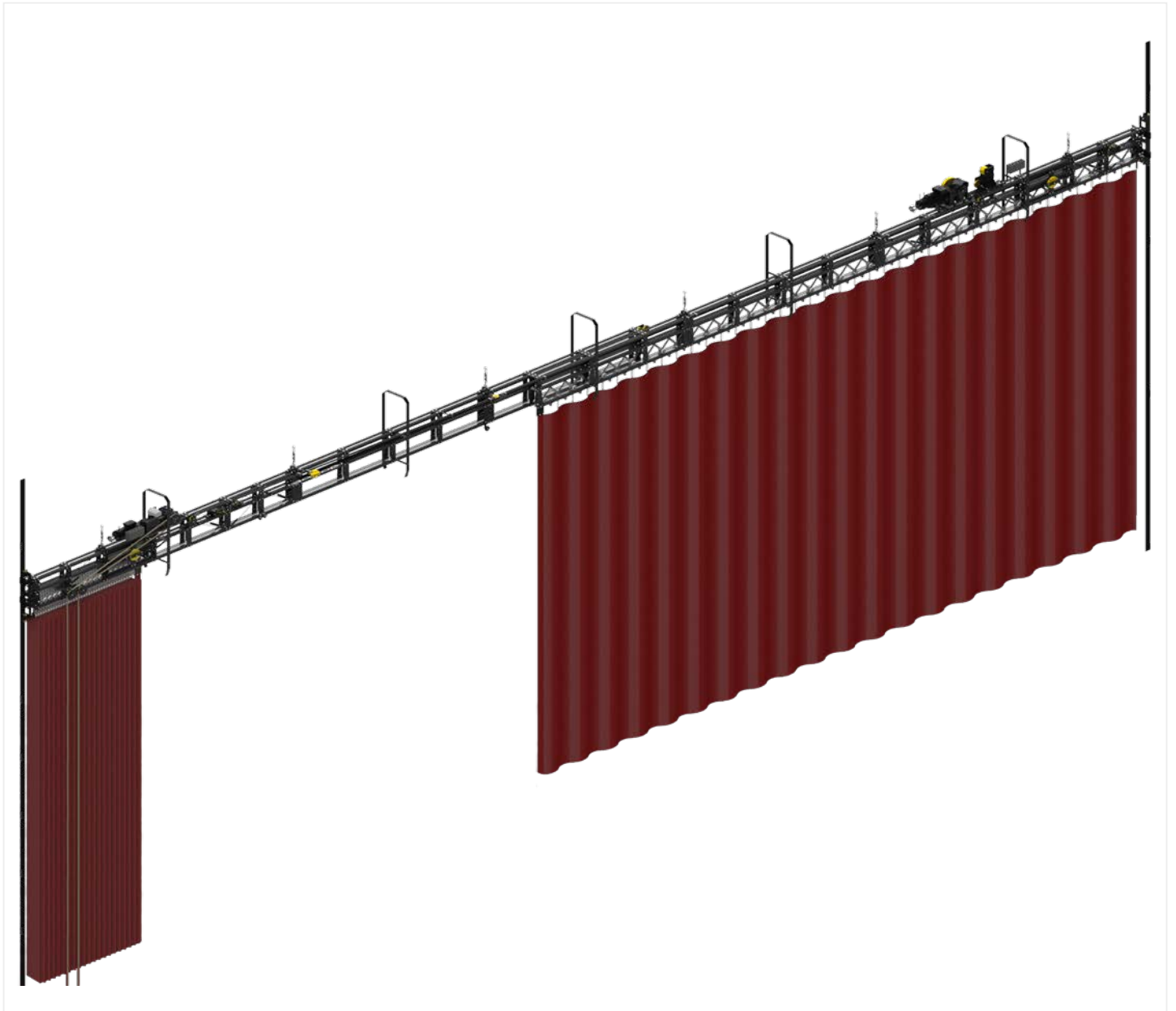

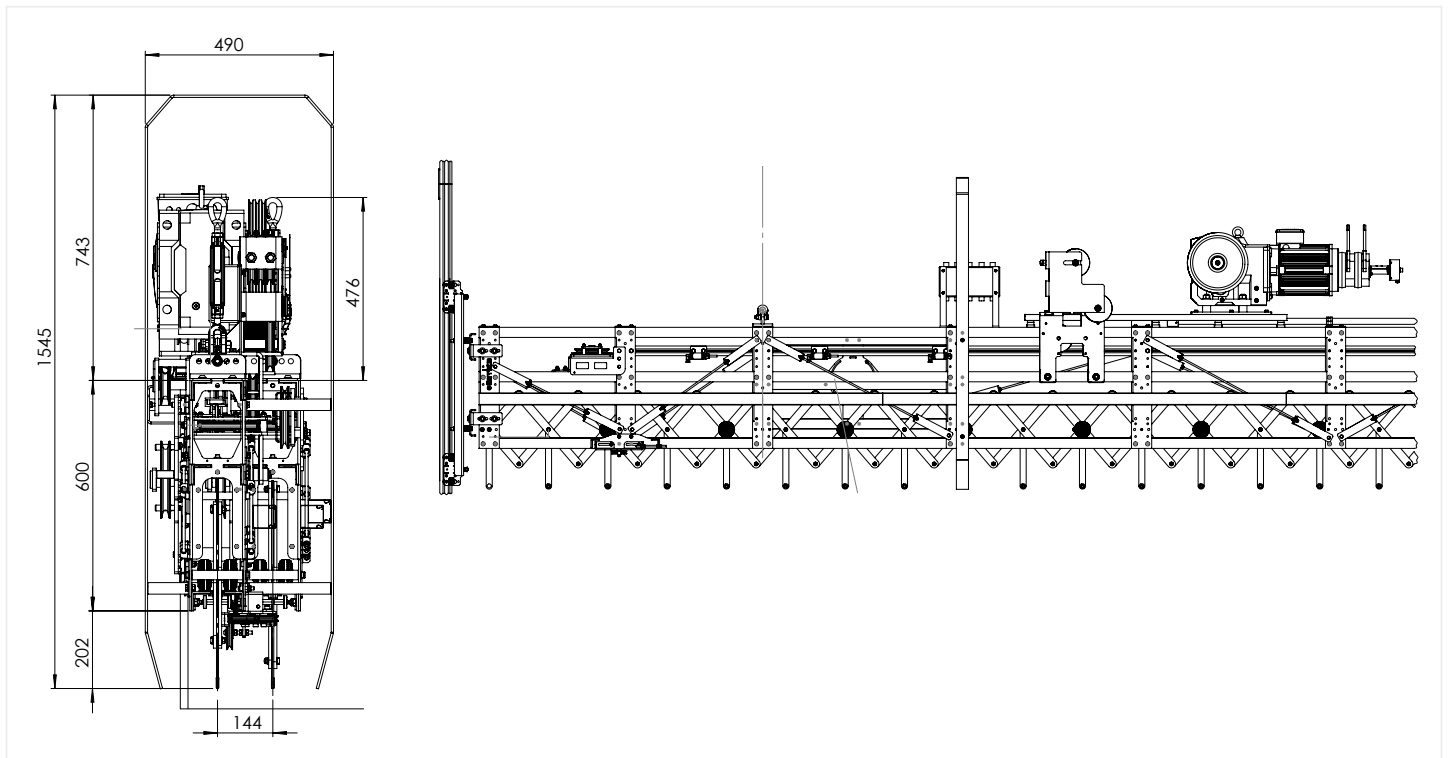

Vermaßung der italienischen Öffnung / Mesures de l'ouverture italienne / Measuring the Italian opening (Tab curtain)

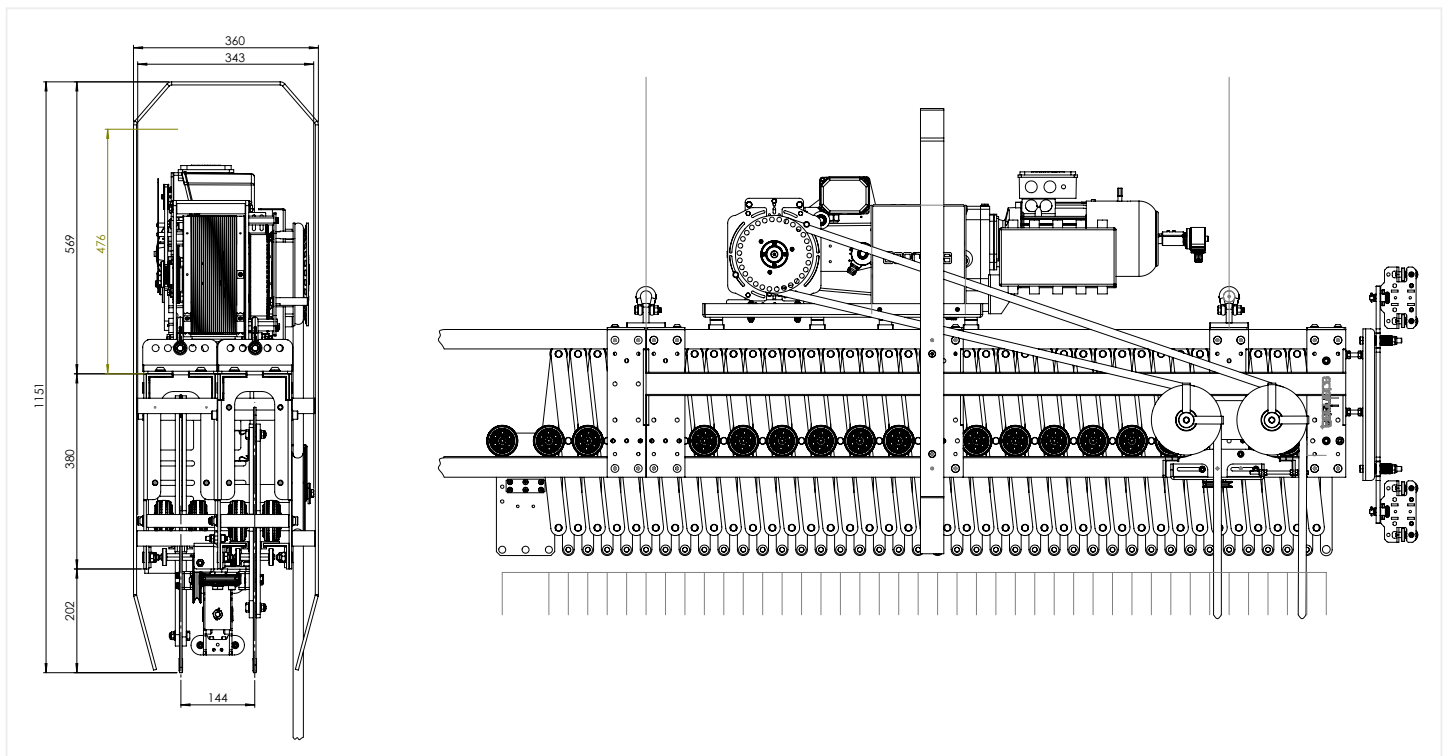

Vermaßung der griechischen Öffnung / Mesure de l'ouverture grecque / Measurement of the Greek opening (Traveler curtain)

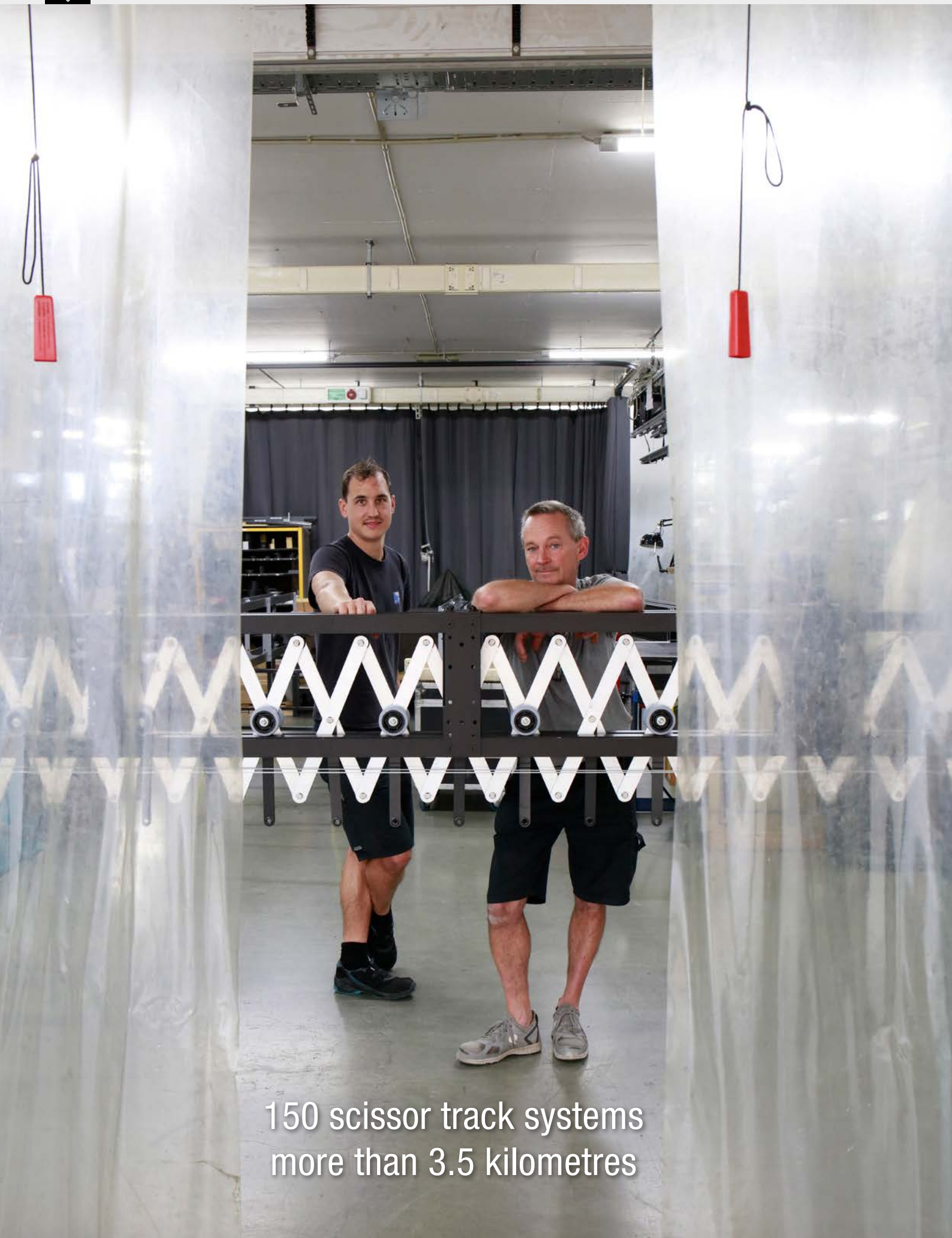

150 scissor track systems
more than 3.5 kilometres



Referenzen / Références / References

In den letzten 30 Jahren hat Gerriets über 150 Scherenzüge mit mehr als 3,5 Kilometer Gesamtlänge für Theater- und Opernhäuser in der ganzen Welt gebaut.

Hier ein kleiner Auszug der realisierten Projekte:

Au cours des 30 dernières années, Gerriets a construit plus de 150 systèmes de ponts à ciseaux d'une longueur totale supérieure à 3,5 kilomètres pour des théâtres et des opéras du monde entier.

Ci-après, un échantillon des projets réalisés :

Over the past 30 years, Gerriets has built over 150 scissor track systems with a total length of more than 3.5 kilometres for theatres and opera houses around the world.

The following are some examples of completed projects:

Objekt / Objet / Property	Standort / Emplacement / Location	ca. Länge / env. Longueur / approx. Length (m)
Teatro Real:	Madrid, Spain	25,00
Teatro de la Zarzuela:	Madrid, Spain	15,00
Grand Théâtre de Genève:	Geneve, Switzerland	18,00
Théâtre du Passage:	Neuchatel, Switzerland	19,00
Den Norske Opera & Ballet:	Oslo, Norway	25,00
Muziektheatre:	Amsterdam, The Netherlands	28,00
Theatre (Schauspielhaus):	Düsseldorf, Germany	22,00
State Theatre:	Oldenburg, Germany	27,00
City Theatre:	Paderborn, Germany	13,00
City Theatre:	Potsdam, Germany	17,00
Prince Regent Theatre:	Munich, Germany	14,00
Concert Hall (Konzerthaus):	Baden-Baden, Germany	28,00
City Theatre:	Fürth, Germany	14,00
Opéra Garnier:	Paris, France	19,50
Congress Centre:	Tashkent, Uzbekistan	37,00
Stanislavsky Ballet Theatre:	Moscow, Russia	28,00
Grand Theatre:	Handan, China	21,00
Grand Theatre:	Chongqing, China	23,00
Oriental Art Centre:	Shanghai, China	22,50
CCTV:	Beijing, China	23,00
National Grand Theatre:	Beijing, China	23,50
Qintai Art Centre:	Wuhan, China	23,50



Referenzen

Références / References

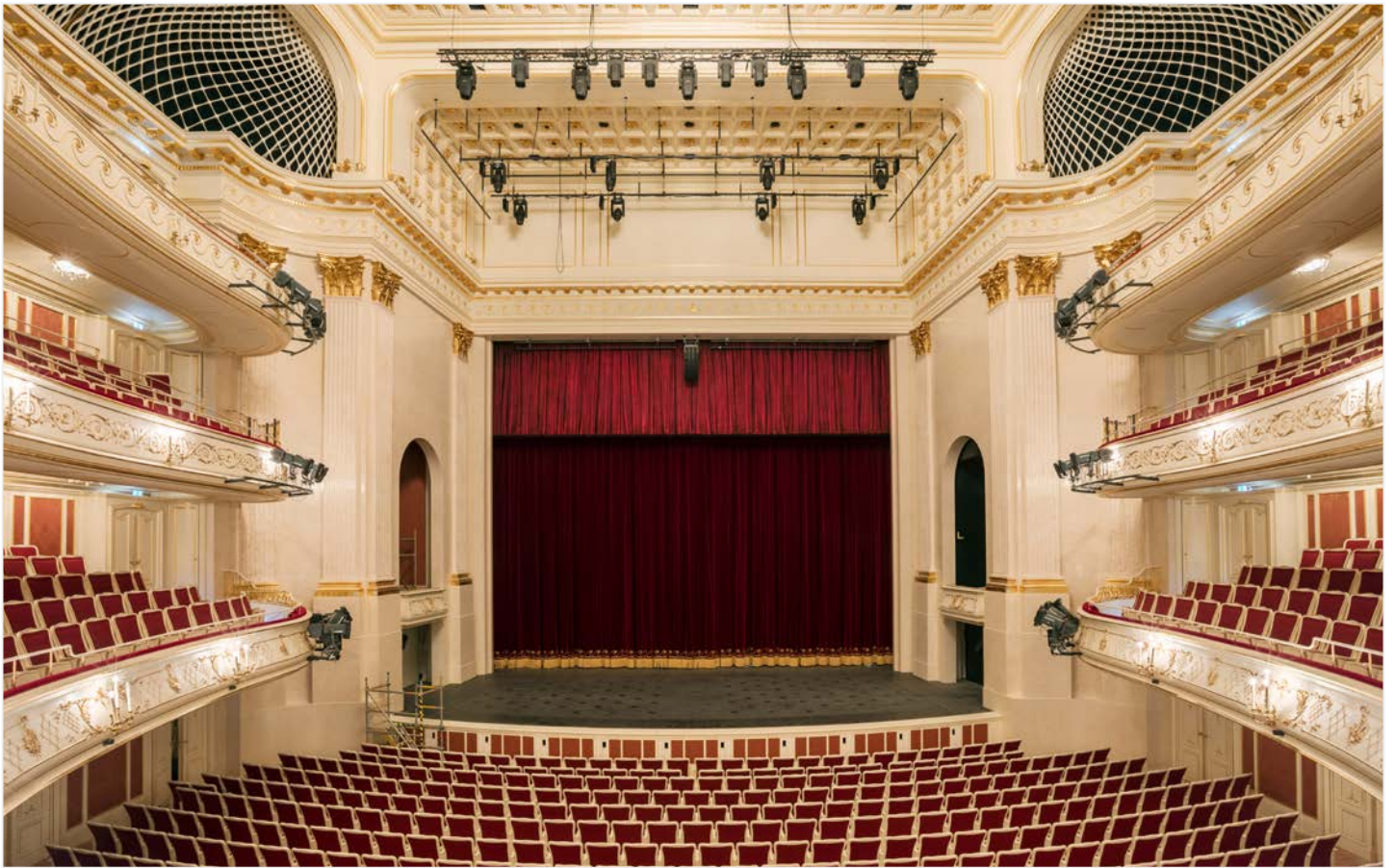

Photos: © Gordon Welters / Staatsoper Unter den Linden – Berlin, Germany / Gerriets supplies FENCE main curtain and main curtain system



Referenzen

Références / References



Photos: © Philipp Zinniker / Concert Theater – Bern, Switzerland / Two-part main curtain made of ALICANTE and SATIN CS on a FENCE scissor pull system



Referenzen

Références / References

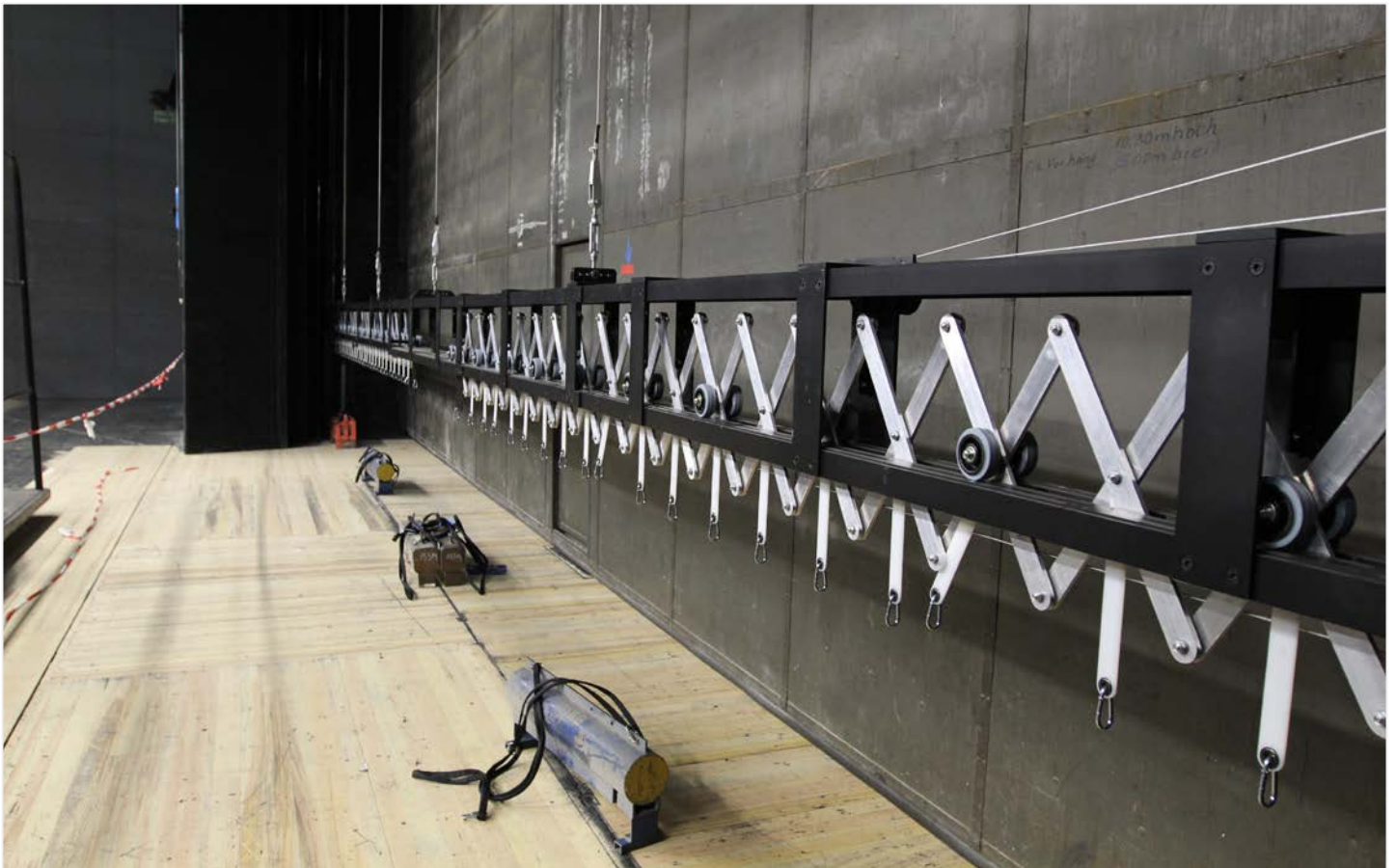

Photos: © Gerriets GmbH / State Opera – Stuttgart, Germany / FENCE scissor lift and STRATUS Roman blind systems incl. curtains made of SATIN CS



Referenzen

Références / References



Photos: © Gerriets GmbH / Qintai Art Centre – Wuhan, China / AF fragen



Ihre Anfrage hier / Votre demande ici / Your enquiry here

Kontaktieren Sie uns gerne für ein passendes Angebot nach Ihren Anforderungen.
Einfach den QR-Code scannen und Sie kommen auf das Kontaktformular.

N'hésitez pas à nous contacter pour obtenir une offre adaptée à vos besoins.
Il vous suffit de scanner le code QR pour accéder au formulaire de contact.

Please contact us for a suitable offer tailored to your requirements.
Simply scan the QR code to access the contact form.

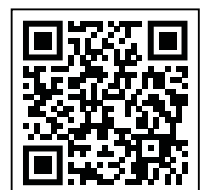

**Geschäftszeiten / Heures d'ouverture /
Business Hours**

Montag-Donnerstag / Lundi-jeudi / Monday-Thursday:	08.00-12.00 13.00-17.00
Freitag / Vendredi / Friday:	08.00-12.00 13.00-15.30

Unsere Telefonzentrale ist durchgehend für Sie erreichbar, montags bis donnerstags von 08.00-17.00 Uhr, freitags von 08.00-15.30 Uhr / Notre standard est à votre disposition de 8.00 à 17.00 du lundi au jeudi, et de 8.00 à 15.30 le vendredi / You can reach us at the phone Monday to Thursday from 08:00 a.m.-05:00 p.m., on Friday from 08:00 a.m.-03:30 p.m.

Außerhalb der Geschäftszeiten können Sie auf unserem Anrufbeantworter zeitlich unbegrenzt Ihre Nachrichten hinterlassen / En dehors de ces horaires, vous pouvez nous laisser un message sur notre répondeur téléphonique / Outside normal business hours, please leave a message and we will get back to you the next business day.

Anschriften / Adresses / Address

Lieferanschrift / Adresse de livraison / Shipping address:	GERRIETS GmbH Bühnenbedarf Im Kirchenhürstle 5-7 D-79224 Umkirch
Postanschrift / Adresse postale / Mail address:	GERRIETS GmbH Bühnenbedarf Postfach 1154 D-79220 Umkirch

**Telefonnummern / Téléphone /
Phone Numbers**

Zentrale / Standard / Telephone switchboard:	+49 7665 960 0
Projektteilung / Service projets / Projects:	+49 7665 960 310
Verkauf / Service commercial / Sales:	+49 7665 960 320
Versandauskunft / Service expédition / Shipping Department:	+49 7665 960 126
Buchhaltung / Comptabilité / Accounting Department:	+49 7665 960 170

Telefax / Télécopie / Fax Numbers

Zentrale / Standard / General Inquiry:	+49 7665 960 125
--	------------------

Online

Internet	www.gerriets.com
E-mail	info@gerriets.com

Handelsregister Freiburg / Registre de commerce Freiburg / Commercial register, Freiburg: UST-ID-Nr. / Numéro Identification TVA / Tax number:	HRB-Nr. 2678 DE 142191543
---	------------------------------

Geschäftsführer / Gérant / Managing Director:	Hannes Gerriets
---	-----------------

Informationen / Informations / Information

Änderungen, Fehler, technische Änderungen und Irrtümer vorbehalten.
Der Inhalt dieses Kataloges entspricht dem Stand zum Zeitpunkt des Drucks. Aktuellste
Angaben entnehmen Sie bitte den entsprechenden Datenblättern auf unserer Internetseite.

Sous réserve d'erreurs et de modifications techniques.
Le contenu de ce catalogue correspond aux conditions valables au moment de la mise à
l'impression. Des informations régulièrement mises à jour sont disponibles dans les fiches
techniques à consulter sur notre site internet.

All information is subject to change or technical modification without notice.
All information valid at time of printing. The most current product data sheets are available on
our website.

GERRIETS WORLDWIDE

Gerriets GmbH

HEADQUARTERS
gerriets.com

Gerriets SAS

FRANCE
gerriets.fr

Gerriets International Inc.

USA
gerriets.us

Gerriets Great Britain Ltd.

gerriets.co.uk

Gerriets Austria CEE GmbH

gerriets.at

Gerriets Sp. z o.o.

POLAND
gerriets.pl

Gerriets España S. L.

gerriets.es

Gerriets Belgique

Gerriets SARL
gerriets.be

Gerriets Nederland

gerriets.nl

Gerriets Italia

gerriets.it

Gerriets Hellas

gerriets.gr

Gerriets Turkey

gerriets.com/tr

Gerriets Slovenija

gerriets.si

Gerriets Croatia

Gerriets Slovenija
gerriets.hr

Gerriets Hungária

gerriets.hu

Gerriets Bulgaria

gerriets.bg

Gerriets Korea Co. Ltd.

gerriets.com/kr

Gerriets South Africa

gerriets.co.za

Gerriets Brasil

gerriets.com/br

Gerriets Czech Republic

gerriets.cz

Gerriets Slovakia

gerriets.cz

Gerriets Taiwan

gerriets.com

