

D Vorhangsysteme

**2.2 Scherenzug-
system FENCE**

F Systèmes de rideau

**2.2 Patience à
ciseaux FENCE**

E Curtain Systems

**2.2 Scissor Track
System FENCE**



2.2 FENCE

Scherenzugsystem FENCE: Das professionelle Hauptvorhangsystem

Der Abstand der Vorhangfalten vergrößert oder verkleinert sich beim Öffnen und Schließen gleichmäßig über die gesamte Vorhangbreite.

Eigenschaften:

- Stabile Stahl- oder Aluminium-trägerkonstruktion mit integrierter Lauffläche aus abriebfestem Kunststoff.
- Kugelgelagerte Laufrollen mit Gummibelag bewegen die seitlich geführte Schere geräuscharm über die Schiene.
- Die Scherengelenke sind in wartungsfreien Permaglide-buchsen gelagert.
- Das Scherenzugsystem ist modular konzipiert und kann für eine Griechische und / oder eine Italienische Öffnung ausgelegt werden. Im Falle einer Deutschen Öffnung und für Revisionsfahrten, wird der Träger beidseitig seitlich geführt.
- Der Antrieb erfolgt über ein Stahlzugseil, das von einem leistungsstarken, auf dem Träger platzierten Getriebemotor bewegt wird.
- Durch ihre kompakte Bauweise können die Antriebe auch bei geringer Bautiefe auf dem Träger montiert werden.
- Die Leistung der Getriebemotoren wird in Abhängigkeit von Vorhanggewicht und Öffnungsgeschwindigkeit konfiguriert.

In unseren Nähateliers konfektionieren wir FENCE mit dem Stoff Ihrer Wahl und ganz nach Ihren Wünschen.

Abbildungen:

- 1 Scherenzug geschlossen.
- 2 Scherenzug geöffnet.

Patience à ciseaux FENCE : la patience intégrale pour rideaux d'avant-scène

La distance entre les plis du rideau augmente et diminue de manière régulière lors des ouvertures et fermeture du rideau.

Caractéristiques :

- Composé d'un châssis massif en acier avec des bandes de roulement intégrées en plastique dur et résistant à l'usure.
- Galets de roulement montés sur roulements à billes. Guidés latéralement, ils déplacent le pantographe de manière silencieuse.
- Les articulations du pantographe sont montées sur roulements auto-lubrifiants et ne nécessitent aucun entretien.
- Le système a été conçu de manière modulaire et permet de combiner une ouverture à la grecque et / ou à l'italienne. Dans le cas d'une ouverture à l'allemande, nous prévoyons un guidage latéral de la patience.
- Utilisation de silentblochs entre les moto-réducteurs et le châssis porteur (insonorisation).
- Les dimensions compactes des moto-réducteurs utilisés permettent un montage directement sur le châssis porteur (moteurs embarqués).
- Les moto-réducteurs sont configurés en fonction du poids du rideau et des vitesses d'ouverture demandées.

Nous vous proposons de confectionner le rideau qui complètera votre patience dans nos ateliers de couture.

Images :

- 1 Patience - position ouverte.
- 2 Patience - position fermée.

Scissor Track System FENCE: The Professional Main Curtain System

The curtain stays in its intended fullness both during opening and closing operation.

Features:

- The system consists of a sturdy steel girder, constructed with an integral, abrasion-proof, plastic wheel tread.
- The extremely quiet operation of the scissor track is performed via laterally-guided, rubbercoated, ball-bearing wheels.
- All scissor track connecting joints are in maintenance free, permaglide bearings.
- The scissor track system's modular design works for Tab and Venetian curtains. For Guillotine curtains lateral guidance is provided on both sides of the supporting girder.
- Movement via a steel cable, connected to a powerful geared motor placed on the steel girder.
- Due to its compact construction, motors are mounted on the supporting steel girder.
- The motor selection is determined by the weight of the curtain and the required opening speed.

We manufacture customized FENCE systems for use with curtains and draperies made from our vast selection of curtain fabrics.

Images:

- 1 Scissor track closed.
- 2 Scissor track open.

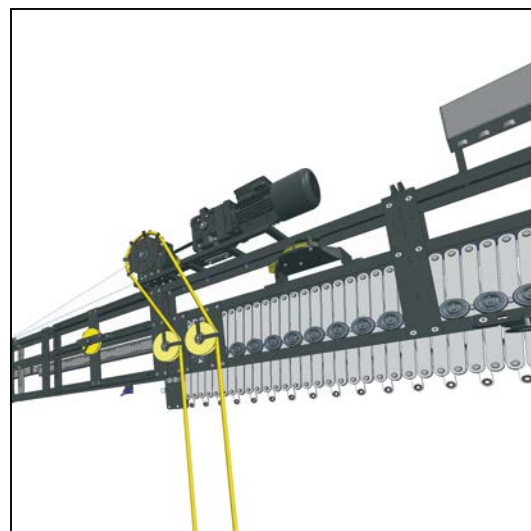

FENCE



1



2

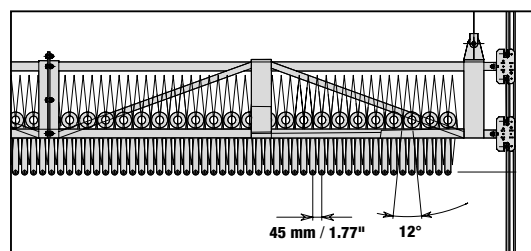

1

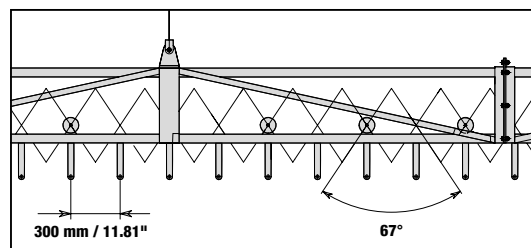

2

2.2 FENCE

Technische Daten

Abmessungen:

- Abstand Scherenzugabhängungen, abhängig von baulichen Vorgaben und dem Vorhanggewicht. Richtwert ca. alle 4 m.
- Abstand Vorhangabhängungen max. alle 30 cm.

Zugeschwindigkeiten pro Vorhangteil, abhängig vom Vorhanggewicht:

- Griech. Öffnung max. 1,5 m/s
- Ital. Öffnung max. 1,5 m/s

Eigengewicht, ohne Antriebe, ca.:

- Griech. Öffnung 35 kg/lfm
- Ital. / Griech. Öffnung 50 kg/lfm

Steuerung auf Anfrage.

Données techniques

Distances :

- entre les points de suspension de la patience, en fonction de la sous-construction existante et du poids du rideau : env. tous les 4 m.
- entre les suspensions de rideau : 30 cm max.

Vitesse de traction maxi. par partie de rideau, en fonction du poids des rideaux - ouverture :

- à la grecque max. 1,5 m/s
- à l'italienne max. 1,5 m/s

Poids env., hors moto-réducteurs

- ouverture :
- à la grecque 35 kg/ml
- à la grecque + ital. 50 kg/ml

Unité de commande sur demande.

Technical Data

Dimensions:

- The scissor track suspension points distance depends on the building code and the curtain weight. General rule: approx. every 4 m / 13'1".
- Distance between curtain hanging points: max. every 30 cm / 11.8".

Curtain speed per curtain section depending on its weight:

- Traveler curtain max. 4'11"/s
- Tab curtain max. 4'11"/s

Weight without motors, approx.:

- Traveler curtain 23 lbs/ft
- Tab curtain 33 lbs/ft

Control system on request.

Scherenzugreferenzen / Referenzen FENCE

In den letzten 10 Jahren hat Gerriets mehr als 1,5 Kilometer Scherenzüge in unterschiedlichen Breiten für Theater- und Opernhäuser in der ganzen Welt gebaut.

Hier ein kleiner Auszug der realisierten Projekte:

Références patiences à ciseaux FENCE

En 10 ans, Gerriets a fabriqué plus de 1,5 kilomètres de patiences à ciseaux pour des théâtres et opéras dans le monde entier.

Ci-après, un échantillon des projets réalisés :

Reference List for Scissor Track System FENCE

Over the past 10 years Gerriets has manufactured and installed over 1.5 kilometers of FENCE scissor track systems, in various sizes, used in theatres and opera houses worldwide.

The following are some examples of completed projects:

• Bolshoi Theatre:	Moscow, Russia
• Teatro Real:	Madrid, Spain
• Teatro de la Zarzuela:	Madrid, Spain
• Grand Théâtre de Genève:	Geneve, Switzerland
• Théâtre du Passage:	Neuchatel, Switzerland
• Den Norske Opera & Ballet:	Oslo, Norway
• Muziektheatre:	Amsterdam, The Netherlands
• Theatre (Schauspielhaus):	Düsseldorf, Germany
• State Theatre:	Oldenburg, Germany
• City Theatre:	Paderborn, Germany
• City Theatre:	Potsdam, Germany
• Prince Regent Theatre:	Munich, Germany
• Concert Hall (Konzerthaus):	Baden-Baden, Germany
• City Theatre:	Fürth, Germany
• Opéra Garnier:	Paris, France
• Congress Centre:	Tashkent, Uzbekistan
• Stanislavsky Ballet Theatre:	Moscow, Russia
• Grand Theatre:	Handan, China
• Grand Theatre:	Chongqing, China
• Oriental Art Centre:	Shanghai, China
• CCTV:	Beijing, China
• National Grand Theatre:	Beijing, China
• Qintai Art Centre:	Wuhan, China

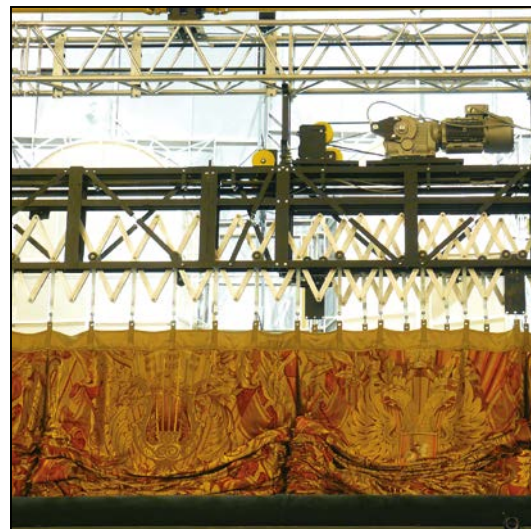

Bolshoi Theatre, Moscow, Russia



Congress Centre, Tashkent, Uzbekistan



Qintai Art Centre, Wuhan, China

2.2 FENCE

Scherenzug als kompaktes Komplettsystem mit griechischer Öffnung.
Italienische Zugeinrichtung optional. Wahlweise mit Abweiser für den Portalbereich.
Auf Wunsch mit stabiler und leise laufender, seitlichen Führungsschiene für eine schnelle, deutsche Öffnung.

Patience à ciseaux FENCE.
Système intégré avec motorisation embarquée pour ouverture à la grecque (version de base) et à l'italienne (option).
Dans le cas d'une ouverture à l'allemande, nous proposons un guidage latéral de la patience garantissant un déplacement ultra-silencieux même en grande vitesse.

FENCE is a heavy-duty piece of stage machinery that makes it possible to move large, heavy-weight curtains in three different opening styles: Wagner style, Bi-part style and Guillotine style.



2.2 FENCE

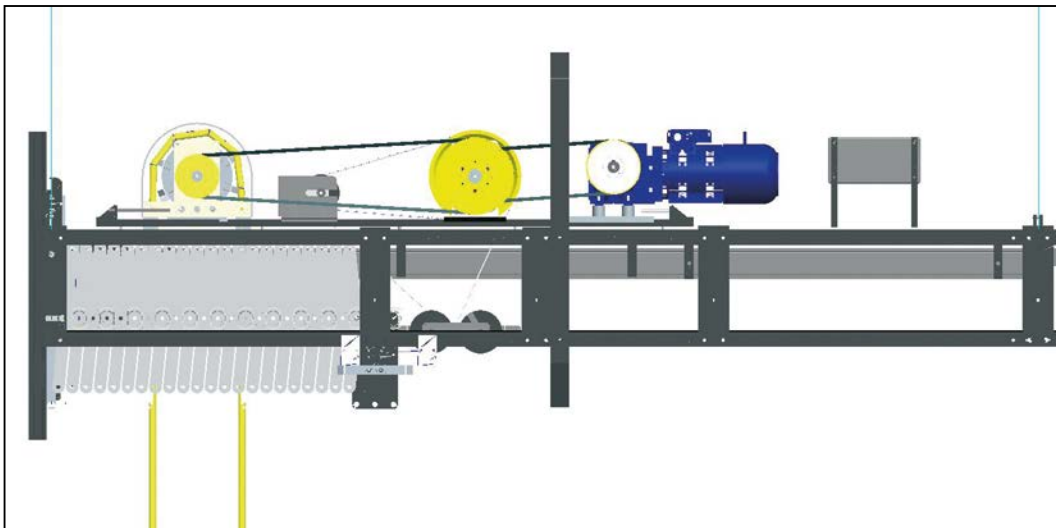

Vorderansicht / Vue en coupe / End View

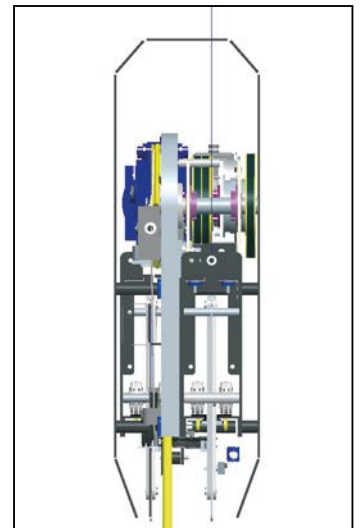

Seitenansicht / Vue de face / Side View

2.2 FENCE

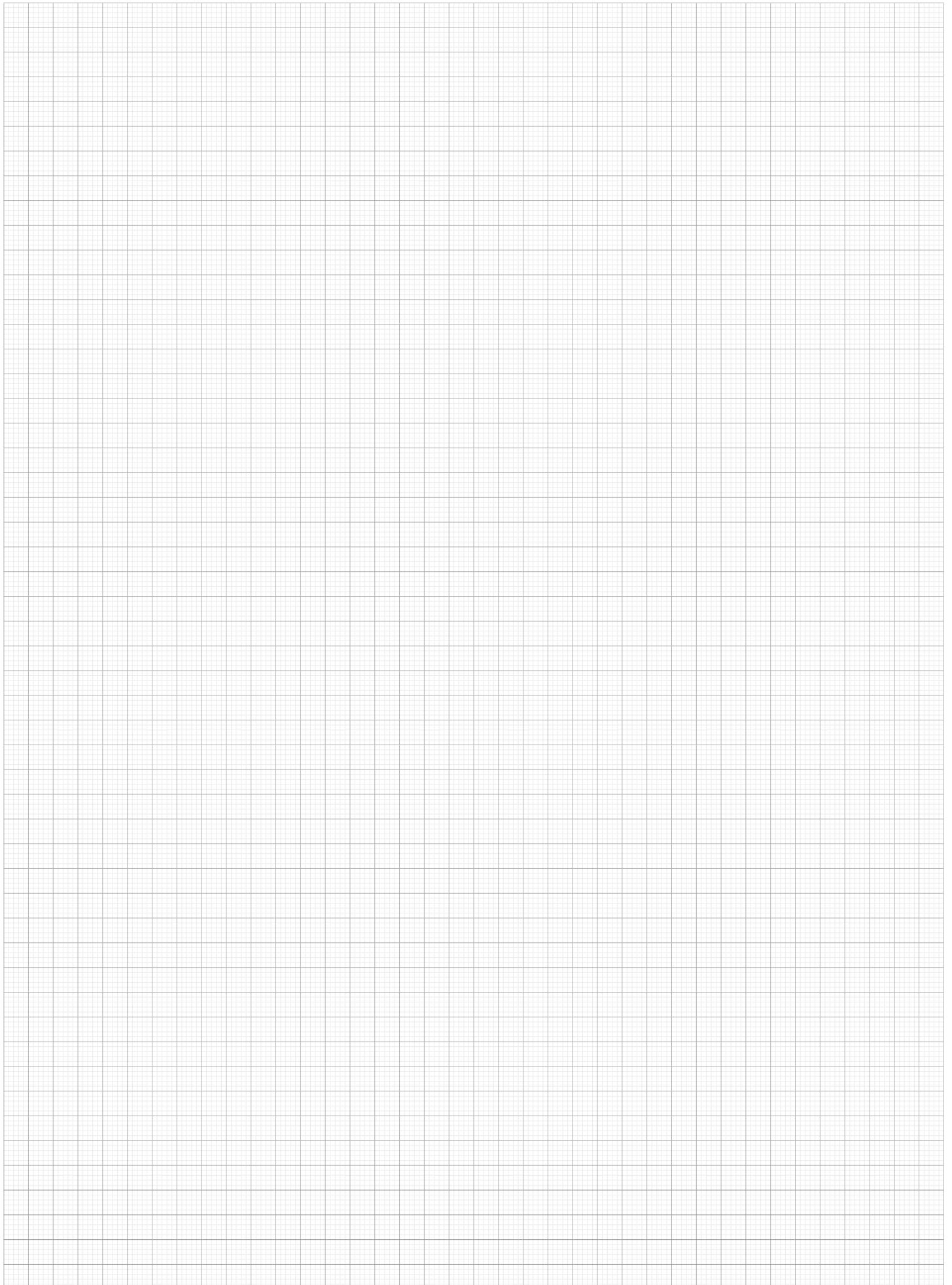

Geschäftszeiten / Heures d'ouverture / Business Hours

Montag-Donnerstag / Lundi-jeudi / Monday-Thursday:	08.00-12.00 13.00-17.00
Freitag / Vendredi / Friday:	08.00-12.00 13.00-15.30

Unsere Telefonzentrale ist durchgehend für Sie erreichbar, montags bis donnerstags von 08.00-17.00 Uhr, freitags von 08.00-15.30 Uhr / Notre standard est à votre disposition de 8.00 à 17.00 du lundi au jeudi, et de 8.00 à 15.30 le vendredi / You can reach us at the phone Monday to Thursday from 08:00 a.m.-05:00 p.m., on Friday from 08:00 a.m.-03:30 p.m.

Außerhalb der Geschäftszeiten können Sie auf unserem Anrufbeantworter zeitlich unbegrenzt Ihre Nachrichten hinterlassen / En dehors de ces horaires, vous pouvez nous laisser un message sur notre répondeur téléphonique / Outside normal business hours, please leave a message and we will get back to you the next business day.

Anschriften / Adresses / Address

Lieferanschrift / Adresse de livraison / Shipping address: GERRIETS GmbH
Bühnenbedarf
Im Kirchenhürstle 5-7
D-79224 Umkirch

Postanschrift / Adresse postale / Mail address: GERRIETS GmbH
Bühnenbedarf
Postfach 1154
D-79220 Umkirch

Telefonnummern / Téléphone / Phone Numbers

Zentrale / Standard / Telephone switchboard:	+49 7665 960 0
Projektteilung / Service projets / Projects:	+49 7665 960 310
Verkauf / Service commercial / Sales:	+49 7665 960 320
Versandauskunft / Service expédition / Shipping Department:	+49 7665 960 126
Buchhaltung / Comptabilité / Accounting Department:	+49 7665 960 170

Telefax / Télécopie / Fax Numbers

Zentrale / Standard / General Inquiry: +49 7665 960 125

Online

Internet: www.gerriets.com
E-mail: info@gerriets.com

Handelsregister Freiburg / Registre de commerce Freiburg / Commercial register, Freiburg: HRB-Nr. 2678
UST-ID-Nr. / Numéro Identification TVA / Tax number: DE 142191543

Geschäftsführer / Gérant / Managing Director: Hannes Gerriets

Informationen / Informations / Information

Änderungen, Fehler, technische Änderungen und Irrtümer vorbehalten.
Der Inhalt dieses Kataloges entspricht dem Stand zum Zeitpunkt des Drucks. Aktuellste Angaben entnehmen Sie bitte den entsprechenden Datenblättern auf unserer Internetseite.

Sous réserve d'erreurs et de modifications techniques.
Le contenu de ce catalogue correspond aux conditions valables au moment de la mise à l'impression. Des informations régulièrement mises à jour sont disponibles dans les fiches techniques à consulter sur notre site internet.

All information is subject to change or technical modification without notice.
All information valid at time of printing. The most current product data sheets are available on our website.

GERRIETS WORLDWIDE

Gerriets GmbH

HEADQUARTERS
gerriets.com

Gerriets S. A. R. L.

FRANCE
gerriets.fr

Gerriets International Inc.

USA
gerriets.us

Gerriets Great Britain Ltd.

gerriets.co.uk

Gerriets Austria CEE GmbH

gerriets.at

Gerriets Sp. z o.o.

POLAND
gerriets.pl

Gerriets España S. L.

gerriets.es

Gerriets Belgique

Gerriets SARL
gerriets.be

Gerriets Nederland

gerriets.nl

Gerriets Italia

gerriets.it

Gerriets Hellas

gerriets.gr

Gerriets Turkey

gerriets.com/tr

Gerriets Slovenija

gerriets.si

Gerriets Croatia

Gerriets Slovenija
gerriets.hr

Gerriets Hungária

gerriets.hu

Gerriets Bulgaria

gerriets.bg

Gerriets Korea Co. Ltd.

gerriets.com/kr

Gerriets South Africa

gerriets.co.za

Gerriets Brasil

gerriets.com/br

Gerriets Czech Republic

gerriets.cz

Gerriets Slovakia

gerriets.cz

Gerriets Taiwan

gerriets.com

